

IMPORTANT
Read Before Using

IMPORTANT
Lire avant usage

IMPORTANTE
Leer antes de usar



Operating / Safety Instructions
Consignes d'utilisation/de sécurité
Instrucciones de funcionamiento y seguridad

3D40 FLEX

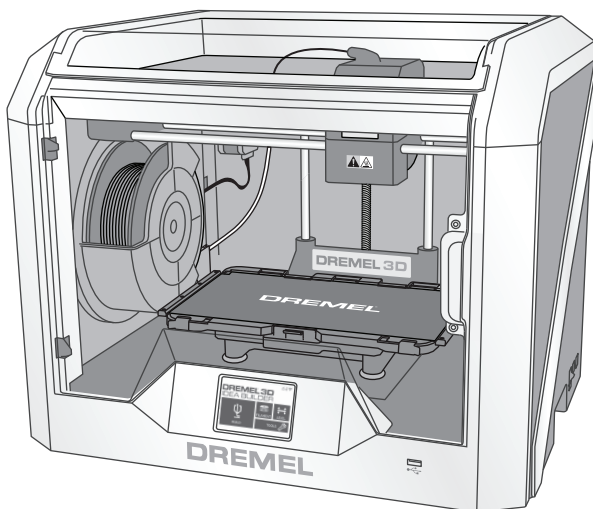

DREMEL®

P.O. Box 081126 Racine, WI 53408-1126

Call Toll Free for Consumer Information & Service Locations

Pour obtenir des informations et les adresses de nos centres de service après-vente, appelez ce numéro gratuit

Lláme gratis para obtener información para el consumidor y ubicaciones de servicio

1-844-4DRML3D (1-844-437-6533) www.digilab.dremel.com

For English Version
See page 2

Version française
Voir page 39

Versión en español
Ver la página 76

Safety Symbols

The definitions below describe the level of severity for each signal word. Please read the manual and pay attention to these symbols.





	<p>This is the safety alert symbol. It is used to alert you to potential personal injury hazards. Obey all safety messages that follow this symbol to avoid possible injury or death.</p>
	<p>DANGER indicates a hazardous situation which, if not avoided, will result in death or serious injury.</p>
	<p>WARNING indicates a hazardous situation which, if not avoided, could result in death or serious injury.</p>
	<p>CAUTION indicates a hazardous situation which, if not avoided, could result in minor or moderate injury.</p>

Table of Contents

Safety Symbols.....	2
General Safety Warnings.....	3-5
Symbols.....	5
Dremel Remote Services.....	5
FCC Compliance.....	6
Information on Intellectual Property.....	6
Specifications.....	7
Resources.....	8
Glossary of Terms.....	8-10
Introduction.....	10
Kit Contents.....	11
Unpacking.....	12
Getting To Know Your Dremel 3D40 FLEX.....	13-14
Initial Setup.....	15-17
Touch Screen.....	18-24
Dremel Digilab 3D Slicer Software.....	24
Getting Ready to Build.....	25-28
Building.....	29-30
Removing Your Object.....	31
Dremel Cloud Platform.....	32
Best Practices.....	33
Maintenance.....	33-34
Troubleshooting.....	35-36
Firmware and Open Source Software.....	37
Dremel® Consumer Limited Warranty.....	38

General Safety Warnings



WARNING Read all instructions in this manual and familiarize yourself with the Dremel 3D40 before setup and use. Failure to comply with the warnings and instructions may result in fire, equipment damage, property damage, or personal injury.

READ ALL INSTRUCTIONS

SAVE ALL WARNINGS AND INSTRUCTIONS FOR FUTURE REFERENCE

Work Area Safety

Keep work area clean and well lit. Cluttered or dark areas invite accidents.

Do not operate Dremel 3D40 in the presence of flammable liquids, gases or dust. Dremel 3D40 creates high temperatures which may ignite the dust or fumes.

Store idle 3D40 out of reach of children and other untrained persons. Injury can occur in hands of untrained users.

Electrical Safety

Always use the Dremel 3D40 with a properly grounded outlet. Do not modify Dremel 3D40 plug. Improper grounding and modified plugs increase risk of electric shock.

Do not use Dremel 3D40 in damp or wet locations. Do not expose Dremel 3D40 to rain. Presence of moisture increases risk of electric shock.

Do not abuse the cord. Never use the cord for pulling or unplugging the Dremel 3D40. Keep cord away from heat, oil, sharp edges or moving parts. Damaged or entangled cords increase the risk of electric shock.

Avoid using this product during an electric storm. There may be a remote risk of a power surge from lightning that may result in electric shock hazard.

In case of emergency unplug Dremel 3D40 from outlet.

Personal Safety

Stay alert, watch what you are doing and use common sense when operating a Dremel 3D40. Do not use Dremel 3D40 while you are tired or under the influence of drugs, alcohol or medication. A moment of inattention while operating Dremel 3D40 may result in personal injury.

Use personal protective equipment. The use of protective equipment such as heat resistant gloves and safety glasses will reduce the risk of personal injuries.

Dress properly. Do not wear loose clothing or jewelry. Keep your hair, clothing and gloves away from moving parts. Loose clothes, jewelry or long hair can be caught in moving parts.

Dremel 3D40 Use and Care

Before every use check Dremel 3D40 for misalignment or binding of moving parts, breakage of parts and any other condition that may affect the Dremel 3D40's operation. If damage is suspected have the Dremel 3D40 repaired by authorized Dremel service center before use. Use of Dremel 3D40 when damaged may result in poor quality of object creation, further equipment damage, property damage or personal injury.

Do not touch the extruder tip during Dremel 3D40 operation or until it has cooled down to at least 60°C (140°F). Contact with the extruder tip during or after operation before tip has cooled may result in personal injury.

Set up the Dremel 3D40 in a well-ventilated area. Place Dremel 3D40 printer on flat nonflammable surface and away from flammable material. Provide at least 8 inches of unobstructed spacing around Dremel 3D40. Dremel 3D40 melts plastic during building. Plastic odors emitted during Dremel 3D40 operation may irritate eyes and airways. Locating Dremel 3D40 close to surrounding objects prevents proper ventilation.

Do not reach inside the Dremel 3D40 while it is in operation. Contact with Dremel 3D40 moving parts during operation may result in poor build quality, equipment damage or personal injury.

Always monitor the Dremel 3D40 during operation. Use of Dremel 3D40 by persons unfamiliar with these warnings and instructions may result in equipment or property damage and personal injury.

Use only DREMEL filament. Use of filament not authorized by Dremel may result in equipment and property damage.

Ensure small objects created by Dremel 3D40 are not accessible to young children. Small objects are potential choking hazards for young children.

Do not create illegal or inappropriate objects using Dremel 3D40.

Do not use Dremel 3D40 to create objects intended for use with candles, liquid fuels, and other heat sources. Plastic may melt when exposed to fire or other heat sources. Such use of objects created by Dremel 3D40 may result in fire, property damage and personal injury.

Do not use Dremel 3D40 to create objects intended for food or drink applications such as preparation, decoration, storage, or consumption. Such use of objects created by Dremel 3D40 may result in illness or personal injury.

Do not use Dremel 3D40 to create objects intended with use with electrical components or housings of electrical components. PLA plastic is not suitable for electrical applications. Such use of objects created by Dremel 3D40 may result in property damage and personal injury.

Do not put plastic objects in or around your mouth. PLA plastic is not suitable for food or drink preparation and food utensils. Such use of objects created by Dremel 3D40 may result in illness or personal injury.

Do not use Dremel 3D40 to create objects intended for chemical storage. PLA plastic is not suitable for chemical storage. Such use of objects created by Dremel 3D40 may result in property damage and personal injury.

Do not modify Dremel 3D40 or alter factory settings. Modifications may result in equipment and property damage, and personal injury.

Do not expose Dremel 3D40 to temperatures exceeding 70°C (158°F). Dremel 3D40 may become damaged. Dremel 3D40 is intended to operate in temperature between 16-29° C (60 - 85° F).

Do not move or bump Dremel 3D40 or the extruder during operation. The object may build incorrectly.

Do not change filament spool unless the building process is completed, stopped, or paused. Changing the filament during building will cancel the object and may damage the extruder.

Do not pull the filament out. Doing so may damage the extruder.

Use extra care not to damage the extruder tip when clearing debris. Dremel 3D40 will not work properly with damaged extruder tip and will require replacement.

Before every build make sure that the flexible build plate is covered with Dremel specified build tape. Use of improper build tape may result in equipment damage and poor object build quality.

Do not flex the build plate with the object pointing towards yourself and others. Objects flying off the build plate may result in personal injury.

Be aware of your body position when using hand tools to remove objects from the flexible build plate. Sudden tool slip and improper body position during object removal from the flexible build plate may result in personal injury.

Avoid scratching the build plate when removing objects. Scratches in the build plate will result in improper object creation.

Do not drop the build plate holder. Tempered glass plate may break and result in personal injury.

Do not remove tempered glass plate from plastic holder. Contact with tempered glass plate edge may result in personal injury.

Do not twist or bend the build plate holder while removing objects. Tempered glass plate may separate from plastic holder and result in personal injury.

Dremel is not responsible for structural integrity or utility of objects created using Dremel 3D40. Structural models created by inexperienced designers may result in property damage and personal injury.

Keep the build plate holder away from cardiac pacemakers. The magnets of the build plate holder generate a field that can impair the function of cardiac pacemakers.

Keep the build plate holder away from magnetic data medium and magnetically-sensitive equipment. The effect of the magnets of the build plate holder can lead to irreversible data loss.

Service

Always unplug Dremel 3D40 from its power before performing any service procedures. Failure to do so may result in personal injury and equipment damage.

Have your Dremel 3D40 serviced only by an authorized Dremel service center using only Dremel replacement parts. This will

ensure that proper operation and safety of Dremel 3D40 is maintained.





Use only Dremel approved components.
Use of components other than genuine Dremel components may void warranty.

Use only Dremel approved filament.
Damage to the product resulting from use of filament other than Dremel approved filament is not covered under warranty.

SAVE THESE INSTRUCTIONS

Symbols

IMPORTANT: Some of the following symbols may be used on your 3D40. Please study them and learn their meaning. Proper interpretation of these symbols will allow you to operate the

Symbol	Designation / Explanation
V	Volts (voltage)
A	Amperes (current)
Hz	Hertz (frequency, cycles per second)
∅	Diameter
0	Off position
~	Alternating current (type or a characteristic of current)
	Hot surface hazard symbol. Contact may cause burn. Allow to cool before servicing.
	Alerts user to read manual.
	This symbol designates that this tool is listed by Underwriters Laboratories, to United States and Canadian Standards.
	The magnets of the build plate holder generate a field that can impair the function of cardiac pacemakers.

Dremel Remote Services

Dremel remote services provide you with information and services regarding your Dremel 3D products. The type of information provided by Dremel remote services may change from time to time. All product information and services are provided for your convenience, "As is" and "As Available".

Dremel does not guarantee that the information or services will be available, accurate, or reliable, or that product information or services will provide safety in your home. You use all

product information, services, and products at your discretion and risk. The product information and services are not intended as a substitute for direct means of obtaining information.

Network connectivity requires an access point and high speed internet connection. Internet service provider charges may apply.

Mobile printing requires a compatible mobile device and data plan. Carrier charges may apply.

FCC Compliance

FCC COMPLIANCE

NOTE: This equipment has been tested and found to comply with the limits for a Class B digital device, pursuant to Part 15 of the FCC Rules. These limits are designed to provide reasonable protection against harmful interference in a residential installation. This equipment generates, uses, and can radiate radio frequency energy and, if not installed and used in accordance with the instructions, may cause harmful interference to radio communications. However, there is no guarantee that interference will not occur in a particular installation. If this equipment does cause harmful interference to radio or television reception, which can be determined by turning the equipment off and on, the user is encouraged to try to correct the interference by one or more of the following measures:

- Reorient or relocate the receiving antenna.
- Increase the separation between the equipment and receiver.
- Connect the equipment into an outlet on a circuit different from that to which the receiver is connected.
- Consult the dealer or an experienced radio/TV technician for help.

Changes and Modifications not expressly approved by the manufacturer or registrant of this equipment can void your authority to operate this equipment under Federal Communications Commission's rules.

Information on Intellectual Property

The Dremel 3D40 is intended for 3D printing objects from digital files that you create or own, or have the right to print using the Dremel 3D40. When making objects using the Dremel 3D40, it is your responsibility to ensure that you do not infringe any third party intellectual property rights or violate any applicable laws or regulations, such as U.S. or foreign intellectual property laws.

The Dremel 3D40 may not be used to make objects protected by intellectual property rights owned by third parties without such third parties' permission. Using the Dremel 3D40 to do any of the following may require the permission of third parties: to make a duplicate or facsimile (in whole or in part) of any object not created by you, to make an object from a digital file you do not own, or to make an object from a scan of a physical object that you did not create. It is your

responsibility to obtain such permission. In some cases, you may not be able to obtain such permission. Where such permission cannot be obtained, you should not 3D print such object, or you do so at your own risk. You may not modify, reverse engineer, decompile, or disassemble the Dremel 3D40 or its software or firmware, except as permitted by applicable law.

If you use the Dremel 3D40 in any way other than as recommended and described in these Operating/Safety Instructions, you do so at your own risk. Using the Dremel 3D40 to make objects that infringe any intellectual property rights owned by third parties could result in civil or criminal prosecution and penalties, and you could be liable for money damages, fines, or imprisonment.

Specifications

BUILDING

Extruder: Single extrusion
 Extruder temperature: Up to 230°C (397° F)
 Operating Interface: 3.5" full color IPS touch screen
 Maximum Build Volume: 10" x 6" x 6.7"
 (255 mm x 155 mm x 170 mm)
 Layer Thickness: 50 microns (0.05 mm)
 Filament Colors: For color choices see www.digilab.dremel.com
 Internal Storage: 4 GB
 External Storage: USB Flash Drive

WEIGHT & DIMENSIONS

Weight (without spool): 16 kg (35 lbs)
 Dimensions: 20.25" x 16" x 15.9"
 (515 mm x 406 mm x 394 mm)

FILAMENT

ONLY works with Dremel 1.75 mm filament

FILAMENT STORAGE

All polymers degrade with time. Do not unpack until filament is needed. Filament should be stored at room temperature: 16-29° C (60-85° F) and in dry conditions.

SOFTWARE

Dremel 3D40 comes with complimentary Dremel Digilab 3D Slicer software for Windows and Mac OSX. This application converts your 3D digital files into buildable files.

SUPPORTED OPERATING SYSTEMS

- Apple® Mac® OS® X v10.9 or later (Mavericks)
- Microsoft® Windows® 8.1
- Microsoft® Windows® 7 SP1

MINIMUM SYSTEM SPECIFICATIONS

- CPU: 64-bit processor (32-bit not supported)
- Memory: 3 GB RAM (4 GB or more recommended)
- Disk space: ~2 GB free disk space for installation
- Display card: 1,024 MB GDDR RAM or more. Microsoft® Direct3D® 11 capable graphics card or higher
- Pointing device: Three-button mouse

ELECTRICAL REQUIREMENTS

3D40 input rating: 100-240V, 47-60Hz, 0.8A-1.8A

OPERATING ENVIRONMENT

Room Temperature: 16-29° C (60 - 85° F)
 Level workspace
 Dry workspace environment

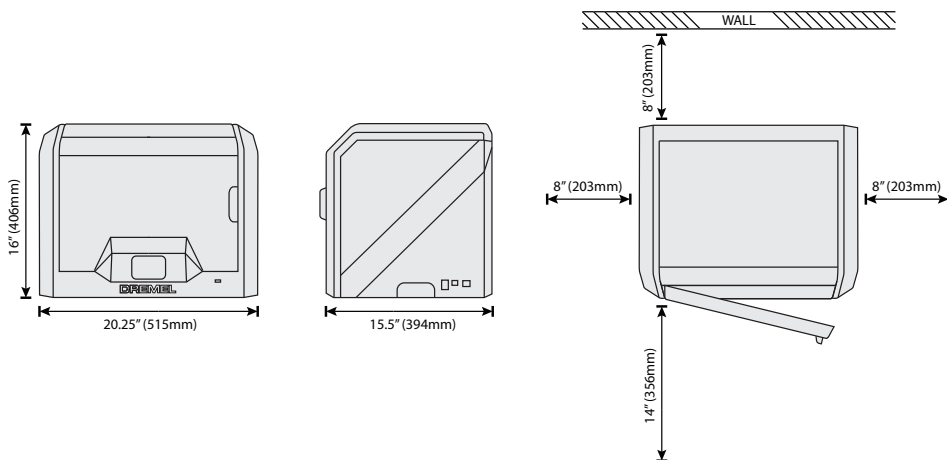

Resources

Resource	Description	Location
Quick Start Guide	Provides illustrated walkthrough of how to un-box your 3D40.	Printed version of the Quick Start Guide is located in the rectangular component carton. It is also available on www.digilab.dremel.com
Dremel 3D Website	Provides the latest 3D40 software, product information, customer support, and 3D model and project downloads.	www.digilab.dremel.com
Dremel 3D Customer Support	Contact Dremel for product support, maintenance, and service.	1-844-4DRML3D (1-844-437-6533) www.digilab.dremel.com
Dremel Digilab 3D Slicer Software	Allows you to upload, edit, and build 3D files.	Installed from www.digilab.dremel.com or from USB flash drive provided with the Dremel 3D40.

Glossary of Terms

Term	Definition
Flexible Build Plate	The flat, flexible surface used by your Dremel 3D40 to build objects. The flexible build plate is comprised of a flexible steel plate with plastic handles for easy bending. The flexible build plate is attached to the printer using the build plate holder.
Build Plate Holder	The flat, magnetic surface used to hold the flexible build plate. It has a magnetic surface, two notches in the back and two movable latches in the front to hold down the flexible build plate.
Build Platform Clip	Clip located at the front of the build platform base that is used to secure the build plate in place.
Build Tape	Adhesive tape that improves the consistency of your objects and helps them stick to the build plate surface.
Build Volume	The three dimensional (3D) amount of space that an object will use once it is completed. Your Dremel 3D40 has a maximum build volume which means that objects with a larger build volume cannot be built unless they are resized or broken into sub-objects.
Door	Your Dremel 3D40 has a door located on the front panel. This allows for easy access to the build plate, extruder, filament, and your objects. This door is made with a transparent material so you can monitor the progress of your objects while keeping the build environment stable.
Ethernet Port	A local area wired networking technology that allow electronic devices to communicate.
Extruder	An assembly that uses gears to pull filament through the extruder intake, heat the filament to the build temperature, and push the heated filament out of the extruder tip.
Extruder Fan	A fan used to cool the outer assembly of the extruder and gear motor.

Glossary of Terms

Extruder Fan Baffle	A plastic piece that directs air from the extruder fan onto the build plate to assist in cooling the active build.
Extruder Intake	An opening located at the top of the extruder where filament is inserted for building.
Extruder Lever	A lever located on the side of the extruder that is used to loosen the grip of the extruder gear motor.
Extruder Tip	A nozzle located at the bottom of the extruder where heated filament is forced out for building.
Filament	A threadlike strand of plastic material.
Filament Guide Tube	A plastic piece that guides the filament from the filament spool through a passage in the outer housing of your Dremel 3D40.
Filament Jam Sensor	A sensor in the extruder that pauses your printer if filament stops extruding properly.
Filament Runout Sensor	A sensor in the extruder intake that pauses your printer if it runs out of filament during a build.
Filament Spool	A cylindrical piece on which a long strand of filament is wound for storage and continuous use.
.g, .gcode, .g3drem	A buildable file format compatible with your Dremel 3D40.
Leveling Knobs	Knobs located under the build platform base that are used to create proper spacing between the extruder tip and the build plate.
Leveling Sensor	A sensor that detects the height of the build platform and assists in proper leveling.
Lid	Your Dremel 3D40 has a pivoting lid on the top. This allows for more access to the build plate, extruder, filament, and objects when necessary.
Needle Nose Pliers	Common tool used to hold small objects and to grab excess material that may be too hot to touch directly.
OBJ File	A common digital file format used in a wide range of 3D model software. This file is created in 3rd party 3D software or downloaded.
Object Removal Tool	A tool used to separate your objects from the build plate.
PLA	A bioplastic derived from renewable resources such as corn starch.
Spool Holder	A plastic piece located to the left of the build plate inside your Dremel 3D40 build area that is designed to hold a filament spool.
Spool Door	A removable door which locks the filament spool to the spool holder.
Stepper Motor	A brushless DC electric motor used to drive the guide rails and extruder gears.
.STL File	A common digital file format used in a wide range of 3D model software. This file is created in 3rd party 3D software or downloaded.
Touch Screen	Full color display that is touch activated. It allows you to monitor your Dremel 3D40 and objects while also providing commands directly to your Dremel 3D40 without the use of a computer.
USB Flash Drive	A portable memory card used on a wide array of devices.

Glossary of Terms

WIFI	A local area wireless networking technology that allow electronic devices to communicate.
X-Axis Guide Rails	A set of rails on either side of the extruder that allow a stepper motor to move the extruder to the left or right side of the build area.
Y-Axis Guide Rails	A set of rails on either side of the build area that allow a stepper motor to move the extruder to the front or back of the build area.
Z-Axis Guide Rails	A set of rails located at the back of the build area that allow a stepper motor to move the build plate up or down.

Introduction

Welcome to the world of Dremel Digilab. Our mission is to mentor you through the 3D building process and share best practices for bringing your ideas to life.

3D building is a process that will involve experimentation and persistence. Thankfully, the Dremel experts are here to make your job easier with online tips and live support.

Dremel 3D40 brings new functionality to Dremel3D such as network connectivity and remote printing. To get started with 3D40 follow the initial setup routine on the touch screen.

You can create a user profile by going to www.digilab.dremel.com. Your profile gives you access to high-quality models, support and software downloads, and remote printing services. Once setup and registration is complete you are ready to start building.

Kit Contents*

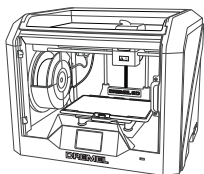

Dremel 3D40



Instruction Manual



Quick Start Guide

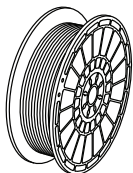

Filament Spool**

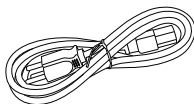

Power Cable

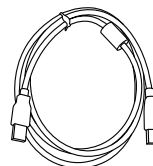

USB Cable



Build Tape

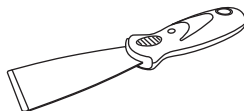

Object Removal Tool

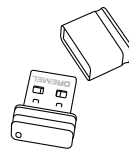

USB Flash Drive

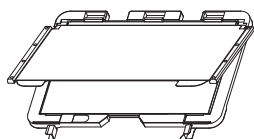

Flexible Build Plate and
Build Plate Holder

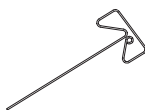

Unclog Tool

*Quantities may vary depending on kit. **Do not store in moist or hot environment.

Unpacking

1. Place box on table, cut tape, and open.

2. Remove top insert.

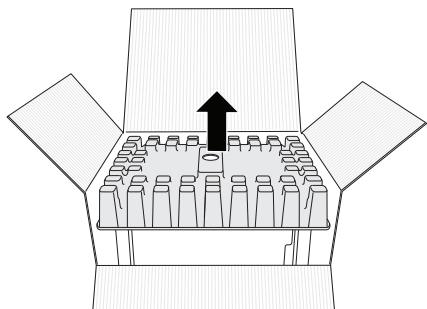

6. Open door and remove middle insert.

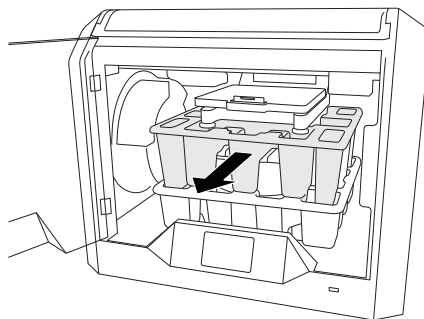

3. Remove 3D40 and place on table.

4. Open lid and remove top insert.

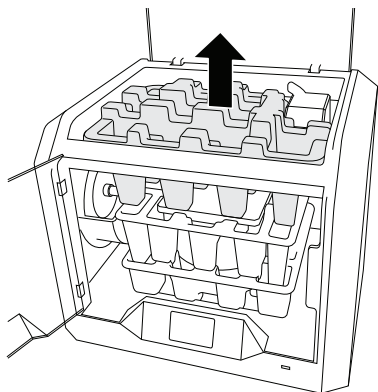

7. Remove bottom insert.

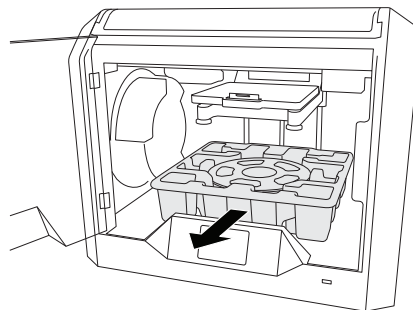

5. Raise build platform by lifting from both sides.

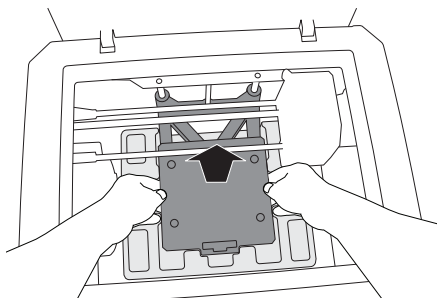

Tip: Keep packaging for future transportation and storage.

Getting To Know Your 3D40 FLEX

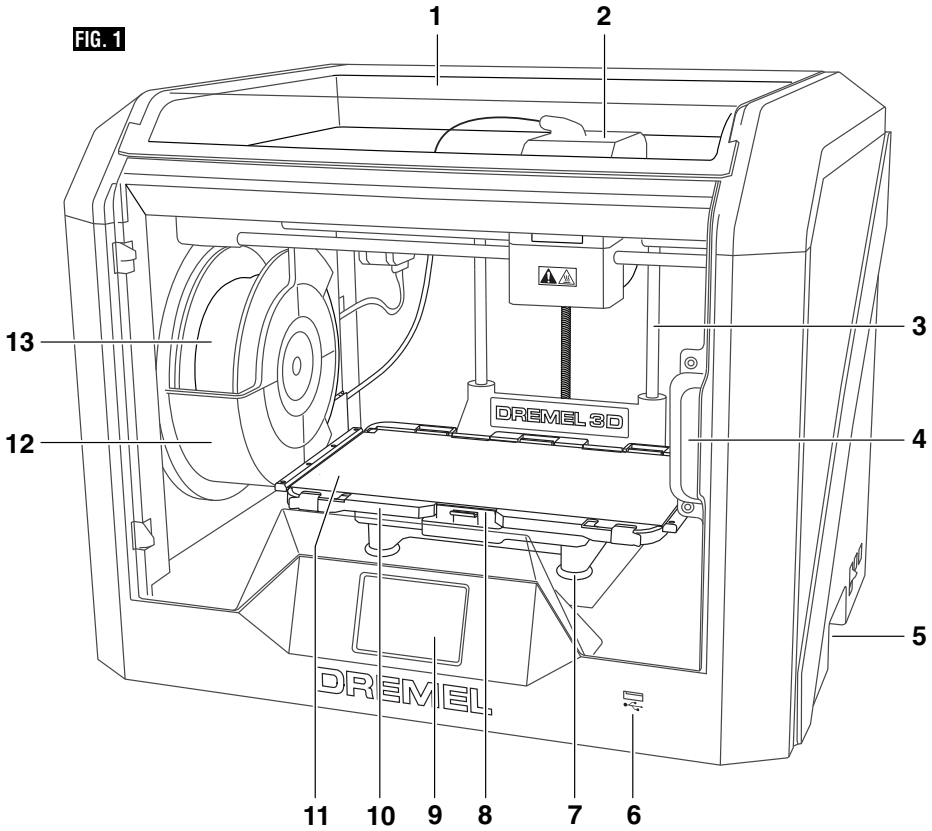

- | | |
|---------------------------|-------------------------|
| 1. Lid | 16. Filament Guide Tube |
| 2. Extruder | 17. Extruder Lever |
| 3. Z-Axis Guide rail | 18. Filament Guide Clip |
| 4. Door | 19. Extruder Intake |
| 5. Gripping Handles | 20. Extruder Fan |
| 6. USB A Port | 21. Ribbon Cable |
| 7. Leveling Knobs | 22. X-Axis Guide Rail |
| 8. Build Platform Clip | 23. Leveling Sensor |
| 9. Touch Screen | 24. Extruder Tip |
| 10. Build Plate Holder | 25. Power Switch |
| 11. Flexible Build Plate | 26. USB B Port |
| 12. Filament Spool Holder | 27. Ethernet Port |
| 13. Filament Spool | 28. Nameplate |
| 14. Y-Axis Guide Rail | 29. Power Input |
| 15. Stepper motor | |

Getting To Know Your 3D40 FLEX

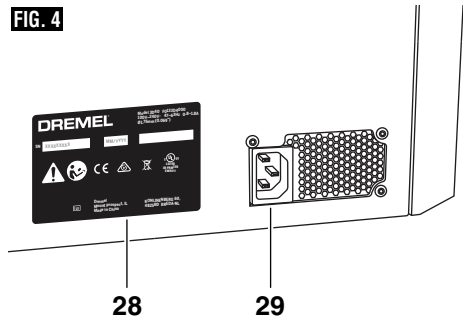
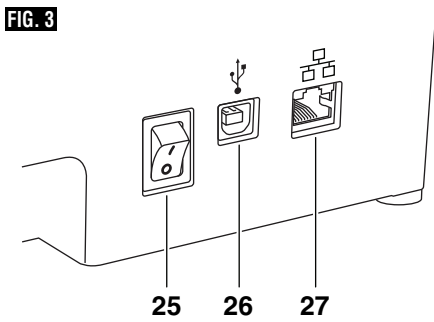
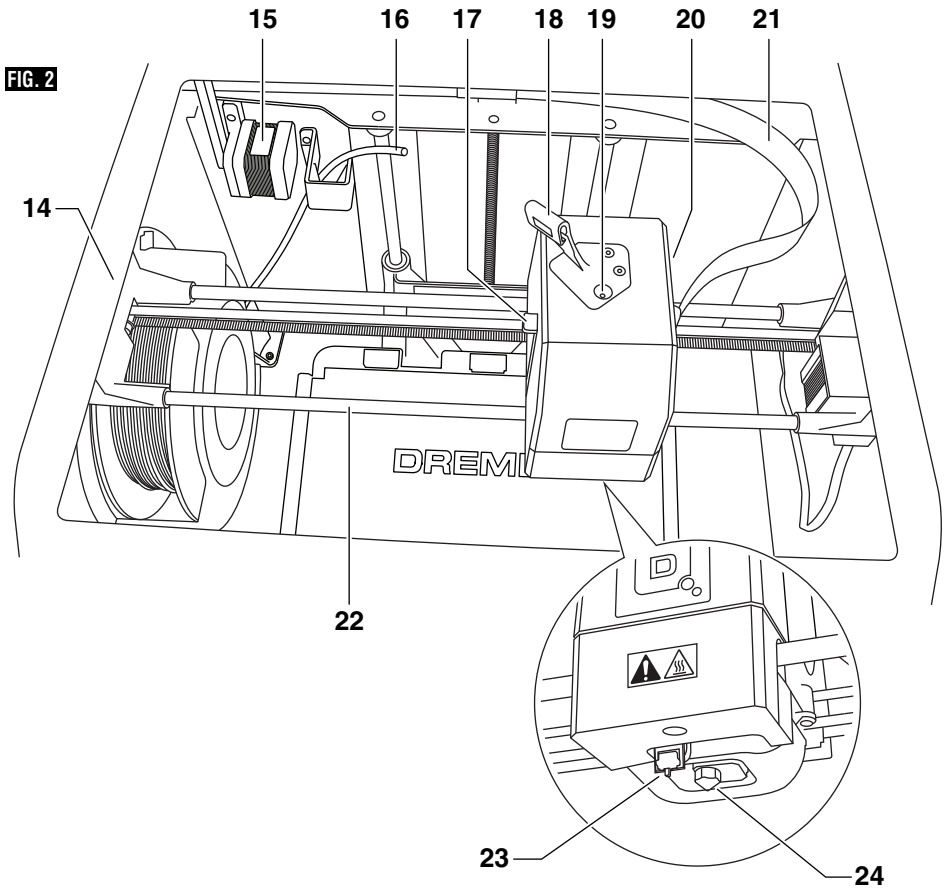

Initial Setup

PREPARING BUILD PLATE

⚠ WARNING Do not drop the build plate. Tempered glass plate may break and result in personal injury.

⚠ WARNING Do not remove tempered glass plate from plastic holder. Contacting with tempered glass plate edge may result in personal injury.

⚠ CAUTION Before every build make sure that the flexible build plate is covered with Dremel specified build tape. Use of improper build tape may result in equipment damage and poor object build quality.

1. Your build plate consists of two parts: the flexible build plate, and the build plate holder. The build plate holder has a magnetic surface to attach the flexible build plate to, and it has two notches in the back and movable latches in the front to hold down the corners of the flexible build plate.
2. The flexible build plate can be removed from the build plate holder by rotating the movable latches towards you (A), lifting the flexible build plate up by the blue

handles (B), and pulling it out towards you (C), figure 5.

3. The flexible build plate comes with build tape installed. To remove it, lift it up from the tab at the front corner and slowly peel off. To install a new build tape, remove adhesive liner from build tape and place build tape over flexible build plate. For best results, apply build tape at center of flexible build plate and smooth outward to remove any air bubbles, figure 6.

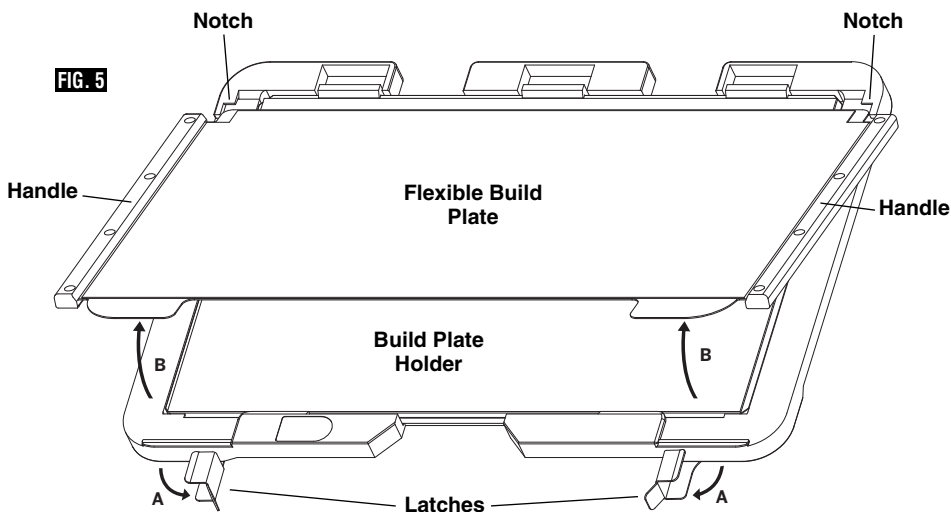
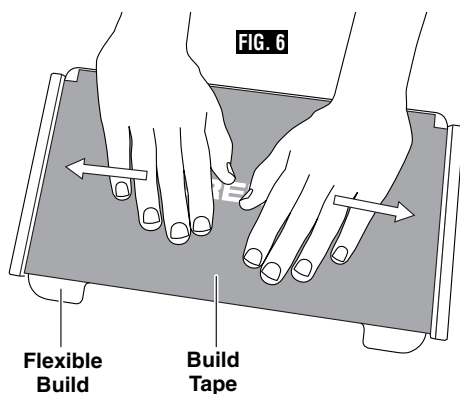

Initial Setup

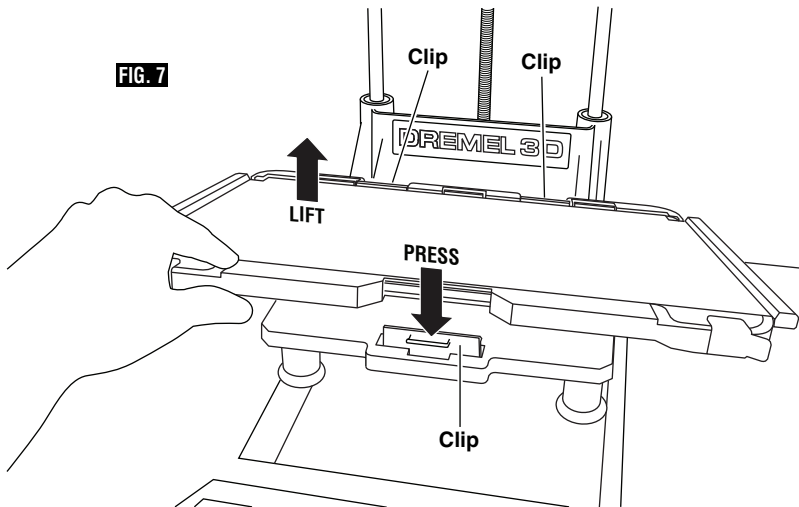

4. The flexible build plate can be installed on top of the build plate holder by sliding it backwards at an angle so that the corners of the flexible build plate slide under the notches at the back of the build plate holder. Release the flexible build plate so it sticks on top of the magnet, and close the latches at the front to hold it in place.
5. The build plate holder can be removed by pinching the clip located at the front of the build platform and lifting the build plate holder off the base, figure 7.
6. Install the build plate holder using the build platform clips.

TIP: It is much easier to remove and install the flexible build plate if the build plate holder is already installed in the printer. In general, once the build plate holder is installed in the printer you do not need to remove it, you only need to remove the flexible build plate.

Initial Setup

The first time you power on your Dremel 3D40 you will be prompted to setup your printer, connect to a network, update your firmware and create an online account. Completing this process will give you access to features such as printing wirelessly, printer sharing amongst your friends and family, notifications of firmware updates, and printer status monitoring. You will then be walked through how to loading your first roll of filament and how to properly level the build plate.

1. Select your country and your language.
2. To complete initial setup, tap “Yes” when prompted on the initial setup screen. If you decline this setup you can always setup network and register later.



3. If you choose “Yes”, 3D40 will automatically connect to your ethernet (if plugged into router skip to step 5) or search for available wireless networks.

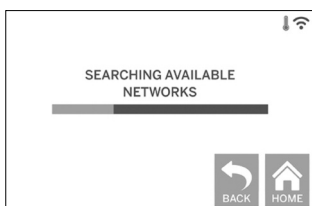
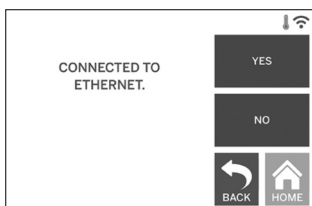

4. Choose your wireless network using the touch screen. Use the arrows to scroll through the list of available wireless

networks. When your wireless network name is highlighted, tap “Accept”.

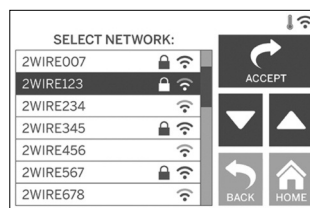

5. Enter your wireless network password and tap “Accept”.

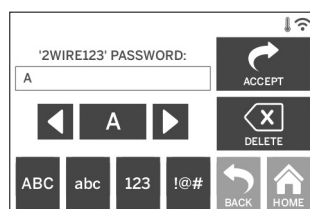

6. Tap “Yes” to update your firmware (if a firmware update is available) to get the latest features and improvements.

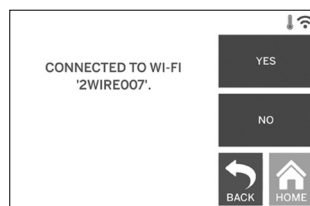

7. Tap “Done” to complete the initial setup process on your printer.



8. Visit digilab.dremel.com/getstarted and follow the prompts to complete your user profile creation and 3D40 registration.

Touch Screen



Using your Dremel 3D40 without a computer is easy with the onboard software and full color touch screen.

Before building your model we want to familiarize you with the touch screen menu structure and options.

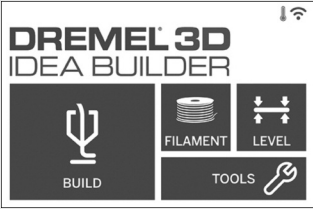
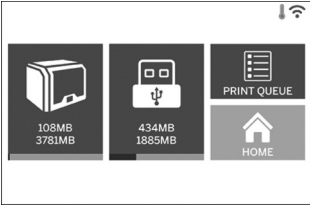
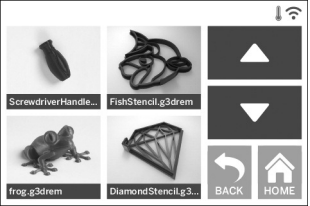
⚠ WARNING Observe all provided warnings and safety instructions when using the Dremel 3D40. Failure to do so may result in fire, equipment damage, property damage or personal injury.

	<h3>BUILD</h3> <p>Tap to select a 3D model and begin build process. (see page 28 for detailed build instructions)</p>
	<h3>BUILD MENU</h3> <p>Tap Printer, USB Flash Drive, or Print Queue to choose the destination of your desired file.</p>
	<h3>MODEL MENU</h3> <p>Tap to select the desired model or use arrows to scroll through pages to find your model.</p>

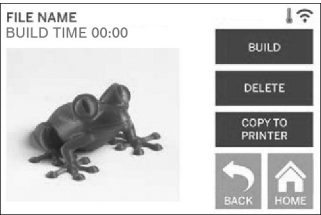
Touch Screen

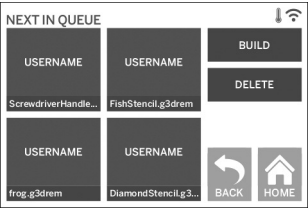
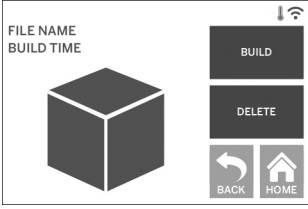
	<p>FILE DETAILS</p> <p>BUILD – Tap to begin build process.</p> <p>DELETE – Tap to remove model file from on-printer storage or USB flash drive.</p> <p>COPY TO PRINTER – From USB flash drive, tap to copy model file to on-printer storage.</p>
	<p>BUILD STATUS</p> <p>STOP – Tap to cancel the current build process.</p> <p>PAUSE/PLAY – Tap to pause or resume the current build process. Pause will allow you to access the filament button.</p> <p>CHANGE FILAMENT – Tap to change filament during the current build process to add more filament or change colors.</p>
	<p>PRINT QUEUE MENU</p> <p>BUILD – Tap to view details of next build.</p> <p>DELETE – Tap to remove next build from queue.</p>
	<p>PRINT QUEUE MODEL DETAILS</p> <p>BUILD – Tap to begin build process.</p> <p>DELETE – Tap to remove model file from queue.</p>

Touch Screen



FILAMENT

Tap to begin heating and start filament load/change process. (See page 25 for instructions on filament load/change process)

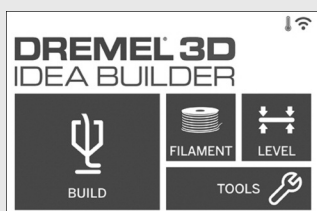
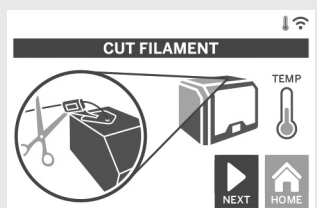

LEVEL

Tap to begin build plate leveling process. (see page 27 for instructions on leveling the build plate)



Touch Screen

TOOLS

Tap to access the following individual printer functions and settings.

SERVICE

Tap to enter service menu to see customer service contact information.

NETWORK

Tap to enter Network menu to connect or disconnect WiFi and Set Proxy.

CONNECT WIFI – Tap to connect to WiFi.

DISCONNECT WIFI – Tap to turn Wifi off.

SET PROXY – Tap to set manual proxy.

SET STATIC IP – Tap to set Static IP.

Touch Screen

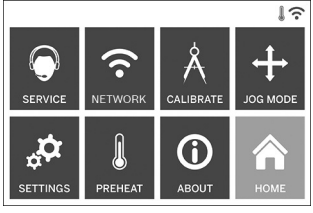

The screenshot shows a grid of eight menu items: SERVICE, NETWORK, CALIBRATE, JOG MODE, SETTINGS, PREHEAT, ABOUT, and HOME. The CALIBRATE button, which features a compass icon, is highlighted with a white border.

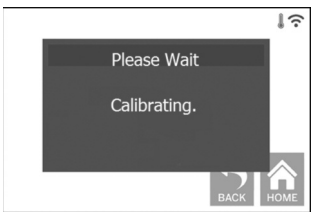

The screenshot shows a dark grey dialog box with the text "Please Wait" and "Calibrating." Below the dialog box are two buttons: "BACK" and "HOME".

CALIBRATE

Tap to move extruder and build platform to zero position.

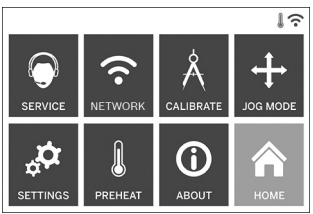

The screenshot shows the same grid of menu items as above. The JOG MODE button, which features a four-way arrow icon, is highlighted with a white border.

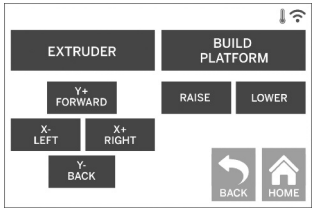

The screenshot shows a control interface for the extruder and build platform. It includes buttons for "EXTRUDER" and "BUILD PLATFORM". Under "EXTRUDER" are "Y+ FORWARD", "X- LEFT", and "X+ RIGHT". Under "BUILD PLATFORM" are "RAISE" and "LOWER". At the bottom are "Y- BACK", "BACK", and "HOME" buttons.

JOG MODE

Tap to display options to move extruder and build platform along the X, Y, and Z-axis.

Touch Screen

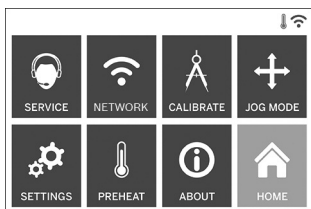

SETTINGS

LANGUAGE – Tap to pick alternate menu language.

DISPLAY – Tap to customize cabinet LEDs or main menu hotkeys.

Z-AXIS OFFSET – Used to calibrate build plate height during assembly.

SOUNDS – Tap to turn 3D40 sounds On/Off.

DEMO MODE – Tap to turn retail demo mode On/Off.

FACTORY RESET – Tap to remove all information stored on 3D40 and return it to factory defaults.

GET NEW TOKEN – Tap to release current token and get a new token when connected to Wifi or Ethernet.

CHECK FOR UPDATES – Tap to check for new firmware version when connected to Wifi or Ethernet.

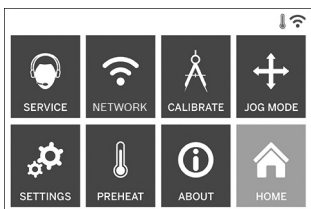
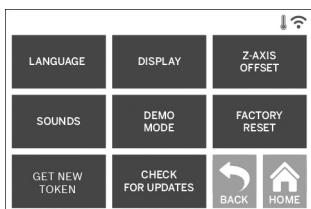

PREHEAT



Tap to automatically begin preheating the extruder for building or removing excess debris.

PURGE – Once extruder is hot, tap to manually extrude filament.

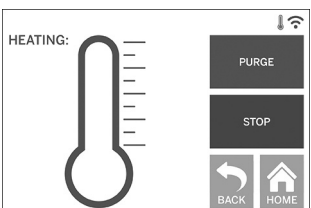



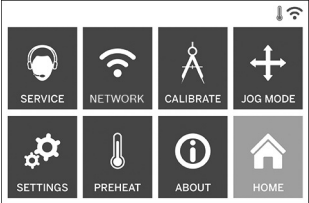

STOP/START – Tap to stop or start preheating.



Touch Screen

	<h3>ABOUT</h3> <p>Tap to see 3D40 information such as firmware version, usage counter, printer status, MAC address, and token.</p>
	

Touch Screen Icons

	Indicates that there is an error such as filament empty or door open.
	Indicates that Ethernet is connected.
	Indicates WiFi signal strength and if connected to WiFi symbol will be blue.
	Indicates that the extruder is cool.
	Indicates that the extruder is warm.
	Indicates that the extruder is hot.
	Indicates that the printer is connected to Dremel Print Cloud printing services and that it can receive remote commands.

Dremel Digilab 3D Slicer Software

Dremel 3D40 is compatible with Dremel Digilab 3D Slicer which can be installed from the USB flash drive that came with your printer or downloaded from www.digilab.dremel.com/software. The Digilab Slicer allows you to import, edit, and build 3D files. A software overview as well as detailed walkthroughs and support resources are available at digilab.dremel.com/getstarted.

Getting Ready to Build

⚠ WARNING Observe all provided warnings and safety instructions when using the Dremel 3D40. Failure to do so may result in fire, equipment damage, property damage or personal injury.

⚠ WARNING Do not touch the extruder tip during operation or until it has cooled down to at least 60°C (140°F). Contact with the extruder tip during or after operation before tip has cooled may result in personal injury.

⚠ WARNING Use only DREMEL filament. Use of filament not authorized by Dremel may result in equipment and property damage.

⚠ CAUTION Do not pull the filament out. Doing so may damage the extruder.

LOADING/CHANGING FILAMENT

1. Start filament load/change process by tapping “Filament” button on touch screen. Extruder will move to front right corner of print area and extruder tip will begin to

heat.

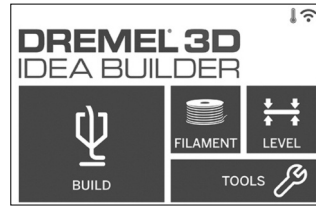

2. After extruder stops moving, open the 3D40 Lid for better access to extruder.
3. If existing filament is loaded, cut existing filament near extruder intake and tap “Next” button on touch screen.

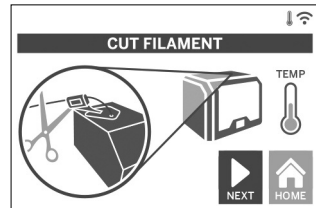

4. Remove Spool door by rotating it counter clockwise and remove existing spool if one is present, see figure 8.

FIG. 8

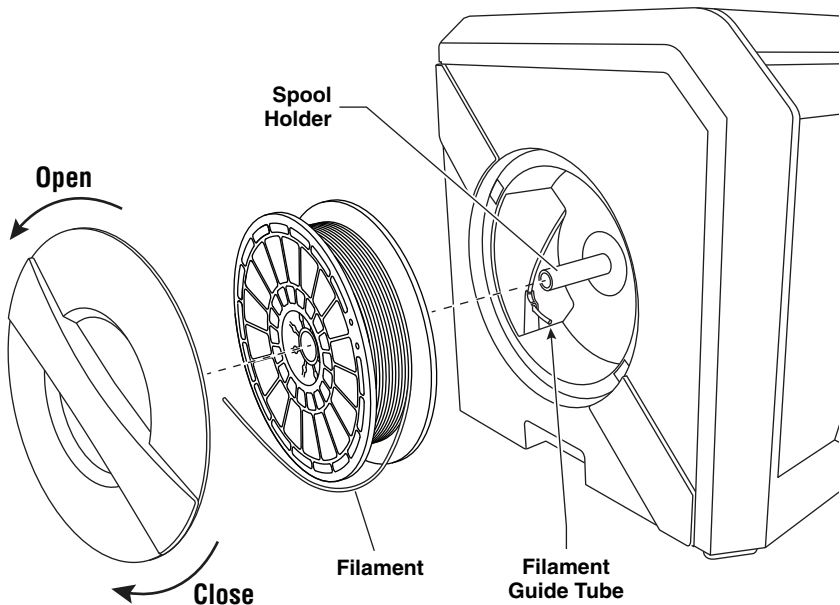

Getting Ready to Build

FIG. 9

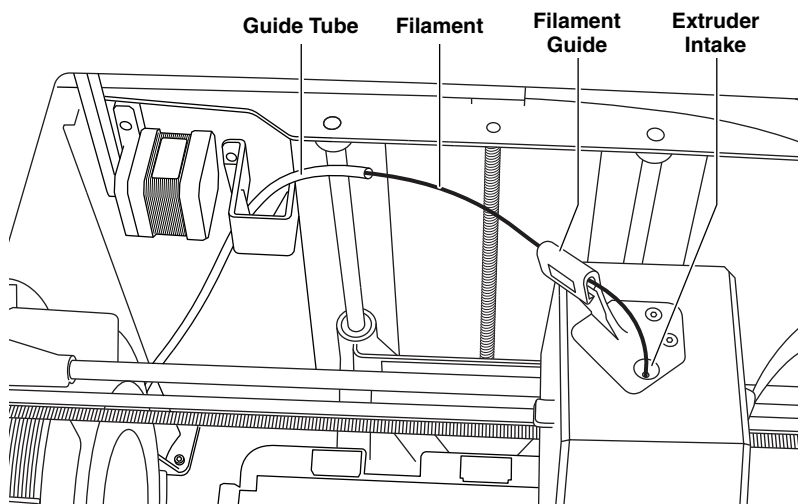

5. Thread tip of new filament through guide tube, place spool on spool holder, replace spool door by aligning locking tabs and rotating clockwise, see figure 8. Tap “Next” on touch screen.
6. If changing existing filament, 3D40 will automatically purge existing filament.
7. When Feed Filament screen appears, tap “Next” on touch screen and thread filament coming from guide tube into extruder intake until extruder feeds through on its own, see figure 9.

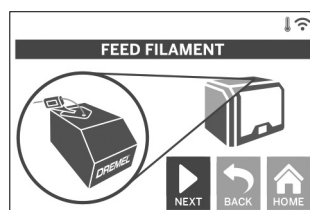

8. Filament will be drawn into the extruder and begin to exit from the hot extruder tip.

NOTE: Your Dremel 3D40 was tested by building objects before leaving the factory. These test objects may have been made with a different filament color than you are using. Therefore, a small amount of filament may be remaining in the extruder.

Getting Ready to Build

LEVELING BUILD PLATE

⚠ WARNING Do not touch the extruder tip during Dremel 3D40 operation or until it has cooled down to 60°C (140°F). Contact with the extruder tip during or after operation before tip has cooled may result in personal injury.

It is important you level the build plate every time you replace the build tape or reinstall the build plate to ensure that the build plate is evenly spaced from the extruder head. Make sure to remove any air bubbles from between the build plate and the build tape. Not leveling the build plate or eliminating air bubbles may cause objects to not build properly.

1. Make sure you have placed build tape on build plate and no objects are present. Applying build tape after leveling may effect the consistency of your object.
2. Tap “Level” on 3D40’s touch screen.



3. The extruder and build platform will move into position to level the build plate. 3D40 will first check level at the back center of the build plate. The two knobs under the build platform are used to raise and lower the build platform on the left and right. The extruder contains a sensor that detects if the bed is level, no additional tools are necessary.
4. The touch screen will indicate if your build plate is too high or too low. If the build plate is too high, adjust the appropriate knob by rotating right until you hear a “beep” and the touch screen indicates that it is ready to verify that the bed is level.

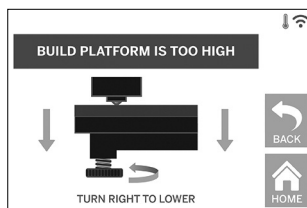

5. If the build plate is too low, adjust the knob by rotating left until you hear a “beep” and the touch screen indicates that it is ready to verify that the bed is level.

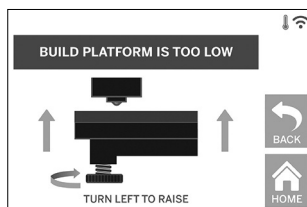

6. Tap “Verify” to check the bed level. If further adjustment is needed the touch screen will indicate the direction, if the level is correct, the extruder will move to the next point and the level process can be repeated.

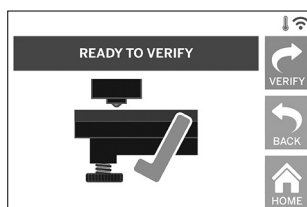

7. Repeat steps 4-6 for the second position, when bed is fully level the extruder will automatically move to the calibration position and complete the leveling process.



Getting Ready to Build

CONNECTING USB CABLE

1. Ensure 3D40 power switch is in the off position.
2. Connect the included USB cable to your 3D40 and computer, figure 10.
3. Open software.
4. Turn your Dremel 3D40 on using the power switch to sync your computer to your Dremel 3D40.

FIG. 10

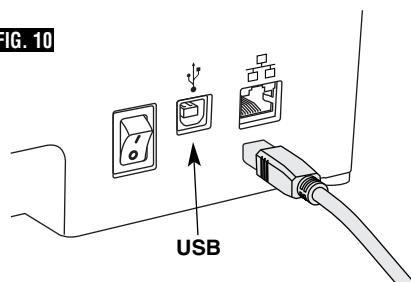

CONNECTING ETHERNET

1. Ensure 3D40 power switch is in the off position.
2. Plug ethernet cable into your 3D40, figure 11.
3. Turn your Dremel 3D40 on using the power switch. Ethernet connection should be detected automatically. Tap "Accept" to confirm connection.

FIG. 11

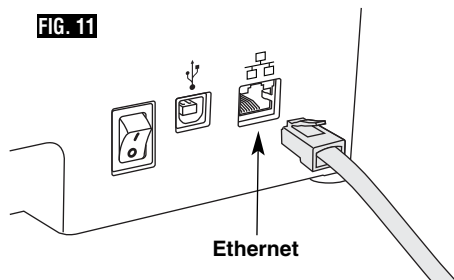

Building

⚠ WARNING Observe all provided warnings and safety instructions when using the Dremel 3D40. Failure to do so may result in fire, equipment damage, property damage or personal injury.

⚠ WARNING Do not reach inside the Dremel 3D40 while it is in operation. Contact with Dremel 3D40 moving parts during operation may result in poor build quality, equipment damage or personal injury.

NOTE: Your Dremel 3D40 will build test objects before leaving the factory. These test objects may have been made with a different filament color than you are using. Therefore, a small amount of filament may be remaining in the extruder. The start of your first object may have some of this filament color until it transitions over to your filament color.

You have several options when building on your 3D40:

- 1) On-Printer Storage
- 2) USB Flash Drive
- 3) Online Print Queue
- 4) Computer

Building

BEFORE YOU BUILD

1. Ensure an adequate amount of filament is loaded (see page 25).

TIP: You can determine whether you have enough filament to complete your object before building by comparing the length of filament needed as displayed by Dremel Digilab 3D Slicer to the length of filament on spool indicated by the length gauge.

If 3D40 runs out of filament during a build, it will pause until more filament is added.

2. Ensure build tape is applied, build plate is level and clear of objects.

BUILDING FROM ON-PRINTER STORAGE

1. On the main menu tap “Build”.

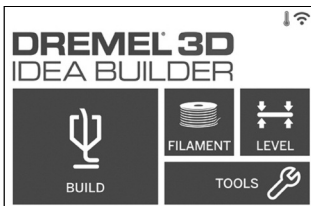

2. On the build menu tap the printer icon.

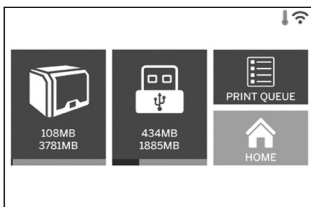

3. Tap the model file you would like to build. (Use arrows to scroll through pages)



4. In the model detail page tap “Build” to begin building process.



5. Your 3D40 will first align the extruder and build platform to their zero positions then the level sensor will lightly touch the build plate to complete alignment. Your extruder tip will begin to heat which may take a few minutes. Once the proper temperature is reached your model will begin to build.
6. Once your object is finished your 3D40 will automatically align the extruder and build platform to their calibration positions and cool the extruder tip.
7. Wait until the touch screen indicates that the extruder is “cool” to remove your object. See section for removing object from build plate below for object removal instructions.

Building

BUILDING FROM USB FLASH DRIVE

1. On main menu tap "Build".

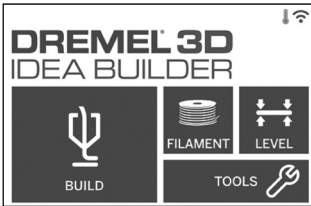

2. Tap USB icon to access contents of USB flash drive.

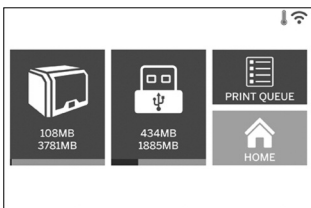

3. Follow steps 3-7 from Build from On-Printer storage to complete build from USB flash drive.

BUILDING FROM PRINT QUEUE

If your 3D40 is registered and added to your Dremel3D profile, you can send Builds from your web browser at www.digilab.dremel.com.

1. If your 3D40 is displaying the Print Queue notification tap "Build" in the notification window to access the Print Queue. If you choose "Decline" you can later access your Print Queue by tapping "Build" then "Print Queue".

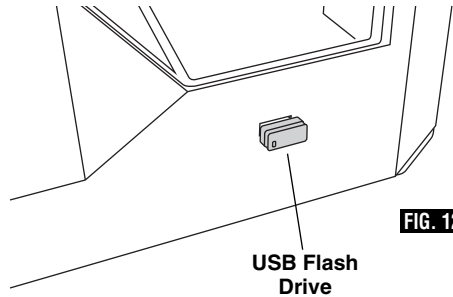
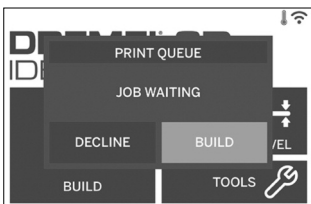
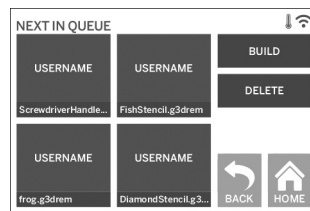
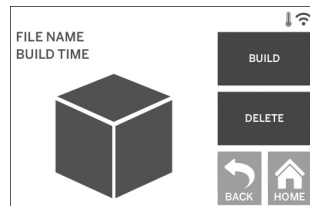

FIG. 12

2. In the Print Queue menu you can choose to "Build" the next model in the queue or "Delete" it and advance to the next model.



3. In Model Details tap "Build" to begin building process or "Delete" to remove the file.



CANCELING YOUR BUILD ON 3D40

To cancel your object during preheating or building, tap "Stop" on the touch screen. If you confirm "Yes" the extruder and build platform will move to their calibration positions.

Removing Your Object

REMOVING YOUR OBJECT FROM THE BUILD PLATE

⚠ WARNING Do not touch the extruder tip during Dremel 3D40 operation or until it has cooled down to at least 60°C (140°F). Contact with the extruder tip during or after operation before tip has cooled may result in personal injury.

⚠ WARNING Use personal protective equipment. The use of protective equipment such as heat resistant gloves and safety glasses will reduce personal injuries.

⚠ WARNING Do not flex the build plate with the object pointing towards yourself and others. Objects flying off the build plate may result in personal injury.

⚠ WARNING Be aware of your body position when using hand tools to remove objects from the build plate. Sudden tool slip and improper body position during object removal from the build plate may result in personal injury.

⚠ WARNING Do not drop the build plate holder. Tempered glass plate may break and result in personal injury.

⚠ WARNING Do not twist or bend the build plate holder while removing objects. Tempered glass plate may separate from plastic holder and result in personal injury.

⚠ CAUTION Avoid scratching the build plate when removing objects. Scratches in the build plate will result in improper object creation.

1. Wait for the extruder to cool before removing your object.
2. With the object still attached, remove flexible build plate from the build area. See page 15 for detailed instructions.
3. Flex the build plate with the object pointed away from yourself and others. Push on the back of it with your thumbs using your

FIG. 13

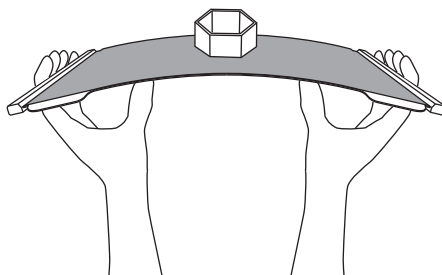
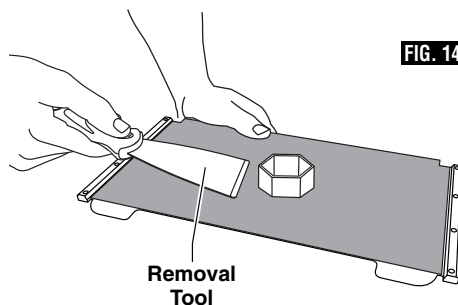

FIG. 14



other fingers to hold onto the handles, figure 13. The part will release and will either fall off or be easy to pull off with your hand.

4. For thin or small parts, the flexing the build plate may not be enough to release the part. In these cases, gently use the object removal tool to remove the object from the build plate, figure 14.

REMOVING SUPPORTS (IF REQUIRED)

Use needle nose pliers to remove supports that are inside your object or hard to reach.

Dremel Cloud Platform

Dremel's cloud-based platform allows you to connect to your 3D40 from any web browser. In the platform, you can view models and projects in the Dremel 3D library, send, pause and cancel builds, monitor build status, receive push notification updates, and more. Create a user profile on digilab.dremel.com/getstarted and follow the setup steps below to get started.

Note: This feature is currently only available in the United States.



1. After launching the Dremel cloud platform in your web browser, you will need to Log In with your existing Dremel user information or Social Log In or Sign Up to create a new account.
3. When you enter the cloud platform, click on printers on the top toolbar to register your 3D40. Register your 3D40 by entering the token number where it says "Registration code" and clicking "OK".

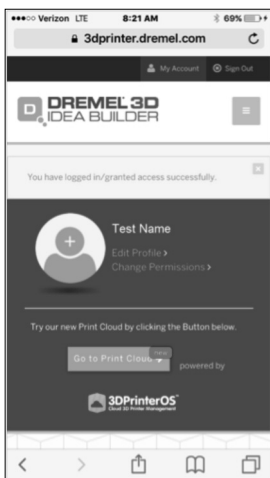

2. Click on the "Go To Print Cloud" button to launch the new cloud platform.
4. Your mobile device is now connected to your 3D40.

Best Practices

1. ALWAYS USE BUILD TAPE.
2. Ensure your build plate is level before every object.
3. Ensure spool is installed properly and can rotate freely.
4. When using your Dremel 3D40 for the first time or after changing filament, allow Dremel 3D40 to extrude until material is consistent with the installed filament color.
5. It is important to watch your Dremel 3D40 begin building objects. Your object is most likely to experience difficulty in the beginning. Thankfully, this is also the most convenient time to cancel the object, clean the build plate, and start your object again. Remain near the Dremel 3D40 during the building process.
6. It is important to save your Dremel 3D40 packaging as it will make re-boxing and transporting your Dremel 3D40 easier.
7. Ensure that you store filament spools in an environment that is not moist or too hot. It is recommended that you do not remove the filament spool from its airtight packaging until use.
8. Use object removal tool gently to avoid damaging the build plate or object.
9. Whenever possible, it is best to locate your object in the center of the build plate. Using the best orientation for your object is critical. Ensure that your object is located on the build plate and that you are using the best orientation for building.
10. For steep overhangs (Less than 45 degree angle) it is recommended to build with support.
11. Always remove the build plate before removing the object.
12. Low speed sanding is recommended to prevent remelting of the object.
13. The Dremel Digilab 3D Slicer software will display the length of filament required for each object. Compare this to the length indicated on the spool length gauge.

Maintenance

UNCLOGGING THE EXTRUDER

Use the unclogging tool to clean the extruder and unclog built up filament, figure 15.

1. Wait for extruder to heat up, insert the unclog tool into the extruder intake (top).
2. Clogged debris will be pushed down and will extrude from the extruder tip.

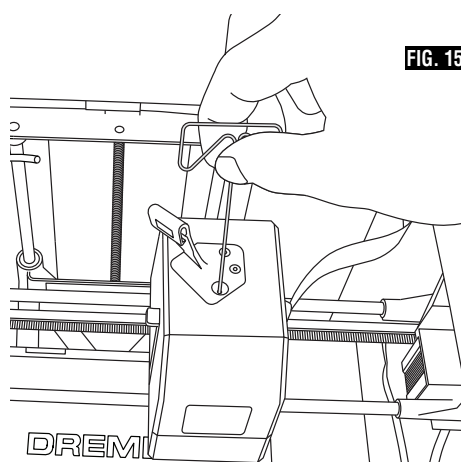

FIG. 15

Maintenance

UPDATING FIRMWARE VIA NETWORK

If your 3D40 is registered and added to your Dremel3D profile, you can update its firmware directly from the touch screen. To update firmware:

1. Tap “Tools”, “Settings”, “Check for Updates”.

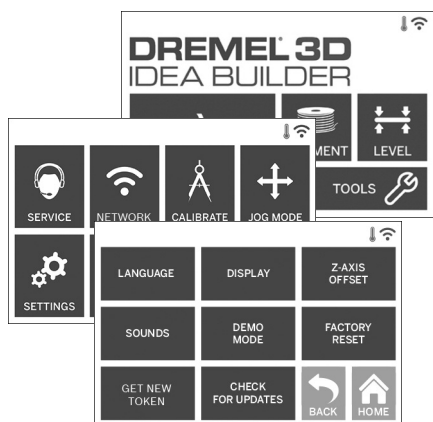

2. Your 3D40 will check to see if it has the latest firmware installed and ask if you would like to update if one is needed.
3. Choose accept to download and install the latest firmware.

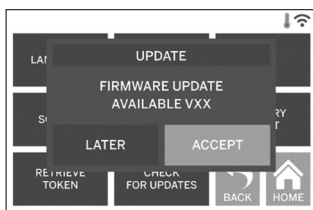

4. When the 3D40 starts up and returns to the Home Screen, firmware update is complete.

UPDATING FIRMWARE MANUALLY

If your 3D40 is not connected to a network, you can update firmware directly from a USB Flashdrive.

1. On your web browser go to www.digilab.dremel.com and download the latest 3D40 firmware file.

2. Add the 3D40 firmware file to an empty, FAT32 formatted, USB flashdrive.
3. Turn off your 3D40 using the ON/OFF switch.
4. Insert the USB flashdrive into the USB-A port.
5. Turn on your 3D40 and it should automatically detect and install the new firmware.
6. Turn your 3D40 OFF, remove the USB flashdrive, and turn ON again to complete the update.

CLEANING THE EXTERIOR

Clean the 3D40's exterior with a lint free cloth. Clear the outer surfaces of any debris that is visible.

To avoid damaging your Dremel 3D40 do not use water, chemicals or other cleaners on the 3D40.

CLEANING THE EXTRUDER TIP

CAUTION Use extra care not to damage the extruder tip when clearing debris. Dremel 3D40 will not work properly with damaged extruder tip and will require replacement.

WARNING Do not touch the extruder tip during Dremel 3D40 operation or until it has cooled down to 60°C (140°F). Contact with the extruder tip during or after operation before tip has cooled may result in personal injury.

Using small needle nose pliers, pull away any plastic debris from the extruder tip.

If the debris is stubborn, the extruder may need to be heated.

CLEANING THE TOUCH SCREEN

Wipe the touch screen with the soft, lint-free cloth. Do not spray cleaners on the touch screen.

Troubleshooting

PROBLEM	CAUSE	CORRECTIVE ACTION
Extruder head building off center.	Dremel 3D40 has lost track of the extruder head's exact location and is failing to build.	Sending the extruder head to the home position will recalibrate the Dremel 3D40. Cancel your object, clear build plate, send the extruder head to the home position, and restart the object.
PLA is not extruding or sticking to the build tape properly.	This can be caused by the build plate not being leveled with the extruder head.	Leveling the build plate will align the extruder head and ensure a better object quality. Cancel your object, clear build plate, level the build plate, and restart the object.
Dremel 3D40 froze before my object started.	Dremel 3D40 may have received conflicting commands.	Turn power switch off, wait 30 seconds, and turn power switch on.
Support material does not break away during cleaning and results in decreased quality of the final object.	Orientation of the part is not optimized.	Reorient the position of the 3D file in Dremel Digilab 3D Slicer to minimize the support material or place the support material on a non-critical surface.
Spaghetti mess at end of build.	A layer of your object did not stick properly, model was saved with minimal surface area contacting the build plate, or object was built floating above the build plate with no support selected.	Use the preview feature in Dremel Digilab 3D Slicer to see the first layer height and position. Build with supports when necessary.
Part only built halfway.	Filament ran out. Filament clogged during build.	Replace filament and resume build. See "No filament coming out".
No filament coming out.	Clogged extruder.	Contact customer service.
Extruder will not home.		Contact customer service.
Stringy or fraying plastic layers on steep overhangs.	Object overhangs are too far apart or too steep (<45 degree angle).	Build with supports.
3D40 will not find my Wi-Fi network.	Printer too far from wireless router.	Reposition 3D40 to be closer to your router. Connect to network with Ethernet

Troubleshooting

PROBLEM	CAUSE	CORRECTIVE ACTION
3D40 will not connect to my network.	Printer too far from wireless router.	Reposition 3D40 to be closer to your router.
	Network password incorrect.	Re-enter your password or verify your password with your network owner.
3D40 will not retrieve a token.	Network password incorrect.	Re-enter your password or verify your password with your network owner.
	Network has a firewall.	Enter network proxy information.
Print Cloud will not connect to 3D40 or shows "printer offline".	3D40 not connected to network.	Check 3D40 network settings and retry connection.
Token invalid.	Verify the current 3D40 token using "Tools/About" and retry.	Use "Get new token" to generate a new token and retry connection. Note this will remove any users that are sharing your printer.
Build did not start when sent over network.	Filament ran out.	Load additional filament and resume build.
	Doors open.	Doors must be closed to start builds over your network, start build from print queue.
	Model was already building	The build plate must be clear to start a build over your network, clear the build plate and start build from print queue.

Firmware & Open Source Software

Firmware Updates

Dremel recommends that firmware be updated whenever Dremel provides an update.

Dremel will provide firmware updating to improve performance and add additional features for the 3D40 throughout the life of the product. There are two ways of updating the 3D40: (1) Download update from www.digilab.dremel.com and install using USB memory drive. (2) Connect the 3D40 to the internet and update from the 3D40 touch screen.

Open Source Software used in this Dremel product

This product contains software components that are licensed by the holder of the rights under any version of the GNU General Public License (GPL), GNU Lesser General Public License (LGPL) or any other open source software license which requires that source code be made available. You can receive a complete machine-readable copy of the corresponding source code by sending a written request to:

Dremel
Attn: Open Source Software Officer
P.O Box 081126
Racine, WI USA 53408-1126

Your request should include: (i) the name of the Dremel product, (ii) the serial number (if applicable), (iii) the software version (if applicable), (iv) your name, (v) your company name (if applicable) and (vi) your return mailing and email address (if available).

We may charge you a nominal fee to cover the cost of the physical media and distribution.

You may send your request (i) within three (3) years of the date you received the product that included the software which is subject of your request or (ii) in the case of code licensed under the GPL version 3 for as long as Dremel offers spare parts or customer support for that product.

Warranty regarding further use of the Open Source Software:

DREMEL provides no warranty for the Open Source Software programs contained in this device, if such programs are used in any manner other than the program execution intended by DREMEL. The licenses listed below define the warranty, if any, from the authors or licensors of the Open Source Software. DREMEL specifically disclaims any warranties for defects caused by altering any Open Source Software program or the product's configuration. You have no warranty claims against DREMEL in the event that the Open Source Software infringes the intellectual property rights of a third party. Technical support, if any, will only be provided for unmodified software.

Dremel® Limited Warranty

If used for non-commercial or educational purposes, your Dremel 3D40 is warranted against defective materials or workmanship for a period of one year from the date of purchase. If the Dremel 3D40 is used for commercial purposes, this warranty will apply for 60 days from the date of purchase. In the event of the product fails to conform to this written warranty, please take the following action:

1. DO NOT return your product to the place of purchase.
2. Please contact customer service
3. Carefully package the product by itself, in original packaging, with no other items, and return it, freight prepaid, along with:
 - a. A copy of your dated proof of purchase (please keep a copy for yourself).
 - b. A written statement about the nature of the problem.
 - c. Your name, address and phone number to:

CONTINENTAL UNITED STATES	CANADA	
Dremel Service Center 4915 21st Street Racine, WI 53406 Phone: 1 (800) 437-3635	Giles Tool Agency 47 Granger Ave Scarborough, Ontario Canada M1K 3K9 Phone:1-416-287-3000	West Coast Tool 4008 Myrtle Street Burnaby, B.C. V5C 4G2 Phone: 1-604-873-5394
OUTSIDE CONTINENTAL UNITED STATES		

We recommend that the package be insured against loss or in-transit damage, for which we cannot be responsible.

This warranty applies only to the original registered purchaser. DAMAGE TO THE PRODUCT RESULTING FROM TAMPERING, ACCIDENT, ABUSE, NEGLIGENCE, UNAUTHORIZED REPAIRS OR ALTERATIONS, PRODUCT USE IN VIOLATION OF THE "GENERAL SAFETY WARNINGS," UNAPPROVED ATTACHMENTS, USE OF FILAMENT OTHER THAN DREMEL APPROVED FILAMENT, OR OTHER CAUSES UNRELATED TO PROBLEMS WITH MATERIAL OR WORKMANSHIP ARE NOT COVERED BY THIS WARRANTY.

No employee, agent, dealer or other person is authorized to give any warranties on behalf of Dremel. If Dremel inspection shows that the problem was caused by problems with material or workmanship within the limitations of the warranty, Dremel will repair or replace the product free of charge and return the product prepaid. Repairs made necessary by normal wear or abuse, or repair for products outside of the warranty period, if they can be made, will be charged at regular factory prices.

DISCLAIMER OF IMPLIED WARRANTIES: DREMEL MAKES NO OTHER WARRANTY OF ANY KIND WHATSOEVER, EXPRESSED OR IMPLIED, AND ALL IMPLIED WARRANTIES OF MERCHANTABILITY AND FITNESS FOR A PARTICULAR PURPOSE ARE HEREBY DISCLAIMED BY DREMEL AND EXCLUDED FROM THIS LIMITED WARRANTY.

This warranty gives you specific legal rights, and you may also have other rights which vary from state to state. The obligation of the warrantor is solely to repair or replace the product. The warrantor is not liable for any incidental or consequential damages due to any such alleged defect. Some states do not allow the exclusion or limitation of incidental or consequential damages, so the above limitations or exclusion may not apply to you.

For prices and warranty fulfillment in the continental United States, contact a Dremel service location.

Imported for Dremel® in the U.S. by:
Robert Bosch Tool Corporation
1800 West Central Road
Mount Prospect, Illinois 60056

Symboles relatifs à la sécurité

Les définitions ci-dessous décrivent le niveau de gravité pour chaque terme signalant un danger. Veuillez lire le mode d'emploi et lire la signification de ces symboles.

	<p>C'est le symbole d'alerte relatif à la sécurité. Il est utilisé pour vous avertir de l'existence possible d'un danger de lésion corporelle. Obéissez à tous les messages relatifs à la sécurité qui suivent ce symbole pour éviter tout risque de blessure ou même de mort.</p>
	<p>DANGER indique une situation dangereuse qui, si elle n'est pas évitée, causera la mort d'une personne ou une blessure grave.</p>
	<p>AVERTISSEMENT indique une situation dangereuse qui, si elle n'est pas évitée, pourrait causer la mort d'une personne ou une blessure grave.</p>
	<p>MISE EN GARDE indique une situation dangereuse qui, si elle n'est pas évitée, pourrait causer une blessure légère ou modérée.</p>

Table des matières

Symboles relatifs à la sécurité	39
Avertissements généraux concernant la sécurité	40-42
Symboles	42
Services à distance Dremel	42
Conformité aux règlements de la FCC	43
Informations concernant la propriété intellectuelle	43
Spécifications	44
Ressources	45
Glossaire terminologique	45-47
Introduction	48
Contenu du kit	48
Déballage	49
Familiarisez-vous avec votre équipement Dremel 3D40	50-51
Configuration initiale	52-54
Écran tactile	55-61
Logiciel de découpage Dremel Digilab 3D	61
Préparez-vous en vue de la construction	62-65
Construction	65-67
Retrait de votre objet	68
Plateforme nuage Dremel	69
Meilleures pratiques	70
L'entretien	70-71
Dépannage	72-73
Micrologiciel et logiciel ouvert	74
Garantie limitée de Dremel®	75

Avertissements généraux concernant la sécurité

⚠ AVERTISSEMENT Veuillez lire toutes les instructions de ce manuel et vous familiariser avec l'équipement Dremel 3D40 avant de l'installer et de l'utiliser. Le non-respect des avertissements et des instructions pourrait déclencher un incendie, endommager l'équipement, provoquer des dommages aux biens et/ou causer des blessures.

LISEZ TOUTES LES INSTRUCTIONS - CONSERVEZ TOUS LES AVERTISSEMENTS ET TOUTES LES INSTRUCTIONS POUR RÉFÉRENCE FUTURE

Sécurité du lieu de travail

Maintenez le lieu de travail propre et bien éclairé. Les risques d'accident sont plus élevés quand on travaille dans un endroit encombré ou sombre.

N'utilisez pas l'équipement Dremel 3D40 en présence de liquides, de gaz ou de poussières inflammables. L'équipement Dremel 3D40 produit des températures élevées qui pourraient mettre le feu aux poussières et vapeurs.

Rangez l'équipement 3D40 hors de la portée des enfants et des autres personnes n'ayant pas reçu la formation appropriée. L'emploi de cet outil par des utilisateurs non formés pourrait causer des blessures.

Sécurité électrique

Utilisez toujours l'équipement Dremel 3D40 avec une prise de courant correctement mise à la terre. Ne modifiez pas la fiche de l'équipement Dremel 3D40. Une mise à la terre incorrecte et des fiches modifiées augmentent le risque de choc électrique.

N'utilisez pas l'équipement Dremel 3D40 dans des endroits humides ou mouillés. N'exposez pas l'équipement Dremel 3D40 à la pluie. La présence d'humidité augmente le risque de choc électrique.

Ne maltraitez pas le cordon. Ne vous en servez jamais pour tirer ou débrancher l'équipement Dremel 3D40. Maintenez le cordon à distance des sources de chaleur, des huiles, des arêtes coupantes et des pièces mobiles. Les cordons abîmés ou emmêlés augmentent le risque de choc électrique.

Évitez d'utiliser cet outil pendant une tempête électrique. Il existe un très faible risque de saute de puissance résultant d'un éclair qui pourrait causer un choc électrique.

En cas d'urgence, débranchez l'équipement Dremel 3D40 de la prise de courant.

Sécurité personnelle

Faites toujours preuve de vigilance, faites attention à ce que vous faites et faites preuve de bon sens lorsque vous utilisez un outil Dremel 3D40. N'utilisez pas un tel outil lorsque vous êtes fatigué ou sous l'emprise de drogues, d'alcool ou de médicaments. Il suffit d'un moment d'inattention pendant que vous utilisez l'équipement Dremel 3D40 pour causer des blessures.

Utilisez des équipements de protection individuelle. Le port d'équipements de protection tels que des gants résistants à la chaleur et des lunettes de sécurité réduira le risque de blessures.

Habillez-vous de manière appropriée. Ne portez pas de vêtements amples ou de bijoux. N'approchez pas vos cheveux, vos vêtements ou vos gants de pièces en mouvement. Les vêtements amples, les bijoux ou les cheveux longs risquent d'être happés par les pièces en mouvement.

Utilisation et entretien de l'équipement Dremel 3D40
Avant chaque utilisation, inspectez l'équipement Dremel 3D40 pour vous assurer que toute les pièces sont bien alignées, que les pièces mobiles ne se coincent pas et qu'il n'existe pas d'autre problème qui pourrait affecter le fonctionnement de l'équipement Dremel 3D40. Si vous soupçonnez que l'équipement est endommagé, faites réparer votre outil Dremel 3D40 par un centre de service après-vente Dremel agréé avant de recommencer à vous en servir. L'utilisation de l'équipement Dremel 3D40 quand il est endommagé pourrait entraîner la création d'objets de mauvaise qualité, endommager encore plus le matériel et causer des dommages aux biens et des blessures.

Ne touchez pas la pointe de l'extrudeuse pendant le fonctionnement de l'équipement Dremel 3D40 ou avant qu'il se soit refroidi à 60° C (140° F) au maximum. Un contact avec la pointe de l'extrudeuse pendant le fonctionnement de l'équipement ou après qu'il se soit arrêté mais avant que la pointe ne soit suffisamment refroidie pourrait causer des blessures.

Installez l'équipement Dremel 3D40 dans un endroit bien ventilé. Placez l'imprimante Dremel 3D40 sur une surface plane non inflammable et tenez-la éloignée de tout matériau inflammable. L'équipement Dremel 3D40 fait fondre du plastique pendant la construction. Les odeurs de plastique émises pendant le fonctionnement de l'équipement Dremel 3D40 peuvent irriter les yeux et les voies respiratoires. Le positionnement de l'équipement Dremel 3D40 trop près d'objets avoisinants fait obstacle à une ventilation correcte.

Ne mettez pas les bras à l'intérieur de l'équipement Dremel 3D40 pendant qu'il est en marche. Un contact avec des pièces en mouvement de l'équipement Dremel 3D40 pendant son fonctionnement pourrait réduire la qualité de la construction, endommager l'équipement ou causer des blessures.

Surveillez toujours l'imprimante 3D40 pendant son fonctionnement. L'utilisation de l'équipement Dremel 3D40 par des personnes n'ayant pas lu ces avertissements et ces instructions pourrait entraîner des dommages à l'équipement et aux objets avoisinants et causer des blessures.

Utilisez uniquement des filaments DREMEL.

L'utilisation de filaments non autorisés par Dremel pourrait entraîner des dommages aux équipements et aux objets avoisinants.

Assurez-vous que les petits enfants n'aient pas accès aux petits objets créés par l'équipement Dremel 3D40.

Les petits objets présentent un danger d'étouffement pour les petits enfants.

Ne créez pas d'objets illégaux ou inappropriés en utilisant l'équipement Dremel 3D40.

N'utilisez pas l'équipement Dremel 3D40 pour créer des objets conçus en vue d'un emploi avec des bougies, des combustibles liquides ou d'autres sources de chaleur. Le plastique peut fondre quand il est exposé au feu ou à d'autres sources de chaleur. Un tel emploi d'objets créés par l'équipement Dremel 3D40 pourrait causer des incendies, des dommages aux biens et des blessures.

N'utilisez pas l'équipement Dremel 3D40 pour créer des objets conçus en vue d'un emploi dans le cadre d'applications en liaison avec des aliments ou des boissons, notamment pour leur préparation, leur décoration, leur conservation ou leur consommation. Un tel emploi d'objets créés par l'équipement Dremel 3D40 pourrait entraîner des maladies ou des blessures.

N'utilisez pas l'équipement Dremel 3D40 pour créer des objets conçus en vue d'un emploi avec des composants électriques ou des boîtiers de composants électriques. Le plastique PLA n'est pas approprié pour emploi dans le cadre d'applications électriques. Un tel emploi d'objets créés par l'équipement Dremel 3D40 pourrait causer des dommages aux biens et des blessures.

Ne placez pas d'objets en plastique dans votre bouche aux alentours de votre bouche. Le plastique PLA n'est pas approprié pour la préparation d'aliments ou de boissons et pour emploi avec des ustensiles pour denrées alimentaires. Un tel emploi d'objets créés par l'équipement Dremel 3D40 pourrait entraîner des maladies ou des blessures.

N'utilisez pas l'équipement Dremel 3D40 pour créer des objets conçus en vue d'un emploi en liaison avec le stockage de produits chimiques. Un tel emploi d'objets créés par l'équipement Dremel 3D40 pourrait causer des dommages aux biens et des blessures.

Ne modifiez pas l'équipement Dremel 3D40 et n'en changez pas les paramètres fixés à l'usine. De telles modifications pourraient endommager l'équipement, causer des dommages aux biens et entraîner des blessures.

N'exposez pas l'équipement Dremel 3D40 à des températures dépassant 70° C (160° F). L'équipement Dremel 3D40 pourrait être endommagé. Il est conçu pour fonctionner à des températures comprises entre 15 et 30° C (60 à 85° F).

Ne déplacez pas l'équipement Dremel 3D40 ou l'extrudeuse, et veillez à ne pas causer de chocs les affectant, pendant le fonctionnement. L'objet risquerait

d'être construit de façon incorrecte.

Ne changez pas la bobine de filament avant la fin, l'interruption ou la suspension du processus de construction. Le changement du filament pendant la construction annulera l'objet et pourrait endommager l'extrudeuse.

Ne sortez pas le filament. Ceci pourrait endommager l'extrudeuse.

Faites particulièrement attention de ne pas endommager la pointe de l'extrudeuse lorsque vous nettoyez les débris. L'équipement Dremel 3D40 ne fonctionnera pas correctement si la pointe de l'extrudeuse est endommagée, et il faudra la remplacer.

Avant chaque construction, assurez-vous que la plateforme de construction est couverte par du ruban de construction tel que spécifié par Dremel. L'emploi de ruban de construction incorrect pourrait endommager l'équipement et causer la construction d'objets de mauvaise qualité.

Prenez conscience de la position de votre corps lorsque vous utilisez des outils à main pour retirer des objets de la plateforme de construction. Un dérapage soudain d'un tel outil combiné avec une position incorrecte du corps pendant le retrait de l'objet de la plateforme de construction pourrait causer des blessures.

Évitez de rayer la plateforme de construction lorsque vous retirez des objets. Des rayures sur la plateforme de construction entraîneront la création d'objets inappropriés.

Ne laissez pas tomber la plateforme de construction. La plaque en verre trempé pourrait se casser et risquerait de blesser quelqu'un.

Ne retirez pas la plaque en verre trempé du contenant en plastique. Un contact avec le bord de la plaque en verre trempé risquerait de blesser quelqu'un.

Ne tordez pas et ne déformez pas la plateforme de construction pendant que vous êtes en train de retirer des objets. La plaque en verre trempé pourrait se détacher du contenant en plastique et risquerait de blesser quelqu'un.

Dremel n'assume aucune responsabilité pour l'intégrité structurale ou l'utilité des objets créés en utilisant l'équipement Dremel 3D40. Les modèles structuraux créés par des concepteurs inexpérimentés peuvent causer des dommages aux biens et des blessures.

Gardez le porte-plaque de construction à distance de toute personne ayant un stimulateur cardiaque. Les aimants du porte-plaque de construction génèrent un champ pouvant nuire au fonctionnement des stimulateurs cardiaques.

Maintenez le porte-plaque de construction à distance des supports de données magnétiques et des équipements sensibles au magnétisme. L'effet des aimants du support de porte-plaque de construction peut entraîner une perte de données irréversible.

Entretien et réparation

Débranchez toujours l'équipement Dremel 3D40 de sa source d'alimentation électrique avant d'effectuer de quelconques procédures d'entretien ou de réparation. Le non-respect de cette consigne de sécurité pourrait causer des blessures et des dommages aux biens.

Ne faites réparer votre outil Dremel 3D40 que par un centre de service après-vente agréé par Dremel qui n'utilise que des pièces de rechange Dremel. Ceci assurera le respect des normes appropriées d'utilisation et de sécurité de l'équipement Dremel 3D40.





Utilisez seulement des composants approuvés par Dremel. L'utilisation de composants autres que des composants Dremel authentiques pourrait causer l'annulation de la garantie.

Utilisez seulement un filament approuvé par Dremel. L'endommagement du produit résultant de l'utilisation d'un filament autre qu'un filament approuvé par Dremel n'est pas couvert en vertu de la garantie.

CONSERVEZ CES INSTRUCTIONS

Symboles

IMPORTANT : Certains des symboles suivants peuvent être utilisés sur votre outil. Veuillez les étudier et apprendre leur signification. Une interprétation appropriée de ces symboles vous permettra d'utiliser l'outil de façon plus efficace et plus sûre.

Symbole	Désignation / Explication
V	Volts (voltage)
A	Ampères (courant)
Hz	Hertz (fréquence, cycles par seconde)
0	Position d'arrêt
~	Courant alternatif (type ou caractéristique du courant)
	Symbole de danger « Surface chaude ». Le contact avec une surface chaude peut provoquer des brûlures. Laissez refroidir avant tout entretien.
	Alerte l'utilisateur pour lire le mode d'emploi
	Ce symbole signifie que cet outil est approuvé par Underwriters Laboratories selon les normes des États-Unis et du Canada.
	Les aimants du porte-plaque de construction génèrent un champ pouvant nuire au fonctionnement des stimulateurs cardiaques.

Services à distance Dremel

Les services à distance Dremel vous fournissent des informations et des services concernant vos produits 3D Dremel. La nature des informations fournies par les services à distance Dremel peut évoluer au fil du temps. Toutes les informations relatives aux produits et services sont fournies pour votre confort d'utilisation dans l'état où elles se présentent et dans la mesure où elles sont disponibles.

Dremel ne garantit pas que les informations ou les services seront disponibles, précis ou fiables, ou que les informations ou les services garantissent une sécurité absolue à l'intérieur de votre domicile. Votre utilisation de toutes les informations, de tous les services et de tous les produits est à vos propres risques et à votre seule discrétion. Les informations sur les produits et les services ne sont pas conçues

pour remplacer des moyens directs d'obtenir des informations.

La connectivité à un réseau nécessite un point d'accès et une connexion à Internet à haut débit. Des frais d'accès à Internet peuvent être facturés par votre fournisseur.

L'impression depuis un dispositif mobile nécessite un appareil mobile compatible et un service d'échange de données mobiles. Des frais d'échange de données peuvent être facturés.

Conformité aux règlements de la FCC

REMARQUE : Cet équipement a été soumis à des essais qui ont indiqué qu'il respecte les limites pour un appareil numérique de Classe B, conformément à la Partie 15 des Règlements de la FCC. Ces limites sont conçues pour fournir une protection raisonnable contre les interférences nuisibles dans une installation résidentielle. Cet équipement produit, utilise et peut rayonner de l'énergie à fréquence radio et, s'il n'est pas installé et utilisé conformément à ces instructions, il peut causer des interférences nuisibles pour les communications radio. Cependant, il ne peut être garanti non plus qu'il ne causera aucune interférence dans une installation particulière. Si cet équipement cause des interférences nuisibles pour la réception de signaux radiophoniques ou télévisuels, ce qui peut être déterminé en mettant l'équipement hors tension puis à nouveau sous tension, l'utilisateur est encouragé à essayer de corriger l'interférence en appliquant une ou plusieurs des mesures suivantes :

- Réorienter ou repositionner l'antenne de réception.
- Accroître la séparation entre l'équipement et le récepteur.
- Connecter l'équipement à une prise de courant située sur un circuit différent de celui auquel le récepteur est raccordé.
- Consulter le détaillant ou un technicien radio/télévision expérimenté pour obtenir de l'aide.

Les changements et les modifications n'ayant pas été approuvées expressément par le fabricant ou le déclarant de cet équipement peuvent annuler votre droit de vous servir de cet équipement en vertu des règlements de la Federal Communications Commission.

Informations concernant la propriété intellectuelle

L'équipement Dremel 3D40 est conçu pour imprimer en trois dimensions des objets provenant de fichiers numériques que vous créez ou possédez, ou que vous avez le droit d'imprimer en utilisant votre équipement Dremel 3D40. Lorsque vous fabriquez des objets en utilisant votre équipement Dremel 3D40, il vous appartient de vous assurer que vous ne violez aucun droit de propriété intellectuelle d'un tiers ou des lois et règlements applicables, notamment des lois des États-Unis ou d'autres pays sur la propriété intellectuelle.

L'équipement Dremel 3D40 ne peut pas être utilisé pour fabriquer des objets protégés par des droits de propriété intellectuelle appartenant à des tiers sans la permission de tels tiers. L'utilisation de l'équipement Dremel 3D40 pour faire ce qui suit peut nécessiter la permission de tiers : faire une copie ou un fac-similé (en tout ou partie) de tout objet non créé par vos soins, produire un objet à partir d'un fichier numérique que vous ne possédez pas ou fabriquer un

objet à partir du balayage d'un objet physique que vous n'avez pas créé. Il vous incombe d'obtenir une telle permission. Quand une telle permission ne peut pas être obtenue, vous ne devez pas effectuer une impression en 3D d'un tel objet, ou vous le faites à vos propres risques. Vous ne pouvez pas modifier, désosser, décompiler ou démonter l'équipement Dremel 3D40 ou son logiciel ou son micrologiciel, sauf si le droit applicable le permet.

Si vous utilisez l'équipement Dremel 3D40 d'une quelconque façon autre que ce qui est recommandé et décrit dans ce mode d'emploi et ces consignes de sécurité, vous le faites à vos propres risques. L'utilisation de l'équipement Dremel 3D40 pour produire des objets qui enfreignent de quelconques droits de propriété intellectuelle appartenant à des tiers pourrait entraîner des poursuites civiles ou pénales et vous exposer à des dommages et intérêts, des amendes ou des peines de prison en conséquence.

Description fonctionnelle et spécifications

CONSTRUCTION

Extrudeuse : extrusion unique
 Température de l'extrudeuse : jusqu'à 230° C (397° C)
 Interface de fonctionnement : écran couleur tactile
 IPS de 3,5 po
 Volume de construction maximum : 10 po x 6 po x 6,7 po (255 mm x 155 mm x 170 mm)
 Épaisseur couche : 50 microns (0.05mm)
 Couleurs des filaments : voir www.digilab.dremel.com pour les choix de couleurs
 Carte SD : taille jusqu'à 32 Go (l'équipement 3D40 n'est pas compatible avec des cartes SD de taille supérieure à 32 Go)
 Capacité de stockage interne : 4 Go
 Stockage externe : clé USB à mémoire flash

POIDS ET DIMENSIONS

Poids (sans la bobine) : 8,8 kg (19 lb. 8 oz)
 Dimensions : 19,1 po x 15,7 po x 13,2 po (485 mm x 400 mm x 335 mm)

FILAMENT

Fonctionne uniquement avec le filament Dremel de 1,75 mm

STOCKAGE DES FILAMENTS

Tous les polymères se dégradent avec le temps. Ne déballez pas un filament avant d'en avoir réellement besoin. Les filaments doivent être stockés à température ambiante : 16-29° C (60-85° F) et dans un endroit à l'abri de l'humidité.

LOGICIEL

L'outil Dremel 3D40 est fourni avec un logiciel de découpage Dremel Digilab 3D gratuit pour Windows et Mac OSX. Cette application convertit vos fichiers numériques 3D en fichiers de construction.

SYSTÈMES D'EXPLOITATION COMPATIBLES :

- Apple® Mac® OS® X v10.9 ou versions ultérieures (Mavericks)
- Microsoft® Windows® 8.1
- Microsoft® Windows® 7 SP1

CONFIGURATION MINIMALE :

- Unité centrale : processeur 64 bits (32 bits non compatible)
- Mémoire : 3 Go de RAM (4 Go ou plus recommandés)
- Espace disque disponible : environ 2 Go d'espace disque libre requis pour l'installation
- Carte d'affichage : 1 024 Mo de mémoire RAM GDDR ou plus. Carte graphique compatible Microsoft® Direct3D® 11 ou versions ultérieures.
- Dispositif de pointage : souris avec trois boutons.

CONFIGURATION ÉLECTRIQUE

Spécifications nominales d'entrée de l'équipement 3D40 : 120 V, 60 Hz, 1,2 A

ENVIRONNEMENT APPROPRIÉ POUR LE FONCTIONNEMENT

Température ambiante : 16-29° C (60-85° F)
 Espace de travail horizontal
 Environnement de travail sec

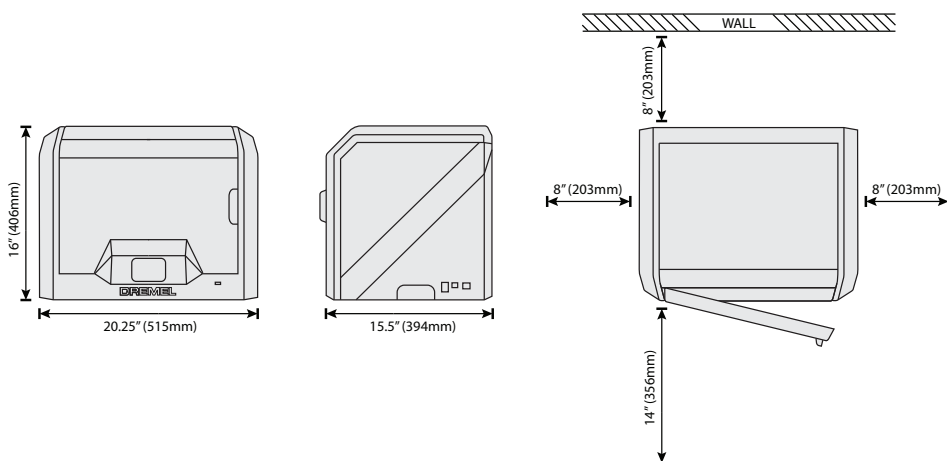

Ressources

Ressource	Description	Emplacement
Guide de démarrage rapide	Contient des conseils illustrés pour vous aider à déballer votre équipement 3D40.	Vous trouverez la version papier du Guide de démarrage rapide dans le carton rectangulaire dans lequel se trouvent les composants. Vous pouvez également le consulter sur le site : www.digilab.dremel.com
Site Internet 3D de Dremel	Propose la dernière version du logiciel 3D40, des informations sur le produit, une assistance à la clientèle et des modèles et projets en 3D téléchargeables.	www.digilab.dremel.com
Assistance à la clientèle de Dremel 3D	Contactez Dremel pour être mis en relation avec le service technique en cas de questions, de problèmes de maintenance ou de besoin de réparation.	1-844-4DRML3D (1-844-437-6533) www.digilab.dremel.com
Logiciel de découpage Dremel Digilab 3D	Permet de télécharger, de modifier et de construire des fichiers 3D. Vous pouvez également changer les paramètres du dispositif et commander des fournitures.	Installation possible depuis le site Internet www.digilab.dremel.com ou la clé USB à mémoire flash fournie avec le produit Dremel 3D40.

Glossaire terminologique

Terme	Définition
Plaque de construction flexible	La surface plate et flexible utilisée par votre outil Dremel 3D40 pour construire des objets. La plaque de construction flexible se compose d'une plaque en acier flexible avec des poignées en plastique permettant un fêchissement facile. La plaque de construction flexible est attachée à l'imprimante à l'aide du porte-plaque de construction.
Porte-plaque de construction	La surface plate magnétique utilisée pour soutenir la plaque de construction flexible. Elle possède une surface magnétique, deux encoches à l'arrière et deux loquets mobiles à l'avant pour assujettir la plaque de construction flexible.
Pince de fixation de la plateforme de construction	La pince de fixation située à l'avant de la base de la plateforme de construction qui est utilisée pour assujettir la plaque de construction à sa place.
Ruban de construction	Ruban adhésif pour améliorer l'uniformité de vos objets et aider les impressions 3D à mieux adhérer à la surface de la plateforme de construction.
Volume de construction	L'espace tridimensionnel (3D) qu'un objet utilisera après avoir été construit. Votre équipement Dremel 3D40 a un volume de construction maximum. Cela signifie qu'il n'est pas possible de construire des objets ayant un volume de construction plus important sans avoir modifié leur taille ou les avoir décomposés en sous-objets.
Porte	Votre équipement Dremel 3D40 possède une porte sur son panneau avant. Ceci permet un accès facile à la plaque de construction, à l'extrudeuse, au filament et à vos objets. La porte est fabriquée à partir d'un matériau transparent, ce qui vous permet de suivre l'état d'avancement de la fabrication de vos objets tout en maintenant l'environnement de construction stable.

Glossaire terminologique

Couvercle	Votre imprimante Dremel 3D40 comporte un couvercle pivotant en haut. Ceci permet un meilleur accès à la plaque de construction, à l'extrudeuse, au filament et aux objets, lorsque cela est nécessaire.
Extrudeuse	Ensemble utilisant des engrenages qui tirent le filament à travers l'orifice d'admission de l'extrudeuse, chauffent le filament à la température de construction et poussent le filament chauffé afin de le faire sortir de la pointe de l'extrudeuse.
Ventilateur de l'extrudeuse	Ventilateur utilisé pour refroidir l'ensemble extérieur consistant en l'extrudeuse et le moteur à engrenages.
Admission de l'extrudeuse	Ouverture située en haut de l'extrudeuse, à l'endroit où le filament est inséré en vue de la construction.
Levier de poussée de l'extrudeuse	Levier situé sur le côté de l'extrudeuse qui est utilisé pour desserrer la préhension du moteur à engrenages de l'extrudeuse.
Pointe de l'extrudeuse	Ajutage situé au fond de l'extrudeuse, à l'endroit où le filament chauffé est expulsé de l'objet construit.
Filament	Matériau plastique filiforme.
Bobine de filament	Pièce cylindrique sur laquelle un long brin de filament est enroulé en vue de stockage et d'utilisation continue.
Tube de guidage du filament	Pièce en plastique qui guide le filament depuis la bobine de filament à travers un passage dans le boîtier extérieur de votre équipement Dremel 3D40.
Boutons de nivellement	Boutons situés au-dessous de la base de la plateforme de construction qui sont utilisés pour créer l'espacement correct entre la pointe de l'extrudeuse et la plaque de construction.
PLA	Plastique biologique dérivé de ressources renouvelables telles que de l'amidon de maïs.
Pince à becs pointus	Outil commun utilisé pour tenir de petits objets et saisir des matériaux excédentaires qui peuvent être trop chauds pour pouvoir être touchés directement.
Outil de retrait d'objets	Outil utilisé pour séparer vos objets de la plaque de construction.
Moteur pas-à-pas	Moteur électrique c.c. sans balais servant à entraîner les rails de guidage et les engrenages de l'extrudeuse.
Fichier .STL	Format de fichier numérique commun utilisé dans des logiciels de modélisation 3D très variés. Ce fichier est créé dans un logiciel 3D tiers.
.g, .gcode, .g3drem	Format de fichier de construction compatible avec votre équipement Dremel 3D40.
Écran tactile	Écran d'affichage couleur activé au toucher. Il vous permet de contrôler votre équipement Dremel 3D40 et vos objets tout en vous permettant également de commander directement votre équipement Dremel 3D40 sans avoir besoin d'utiliser un ordinateur.
Rails de guidage sur l'axe des X	Jeu de rails situés d'un côté ou de l'autre de l'extrudeuse qui permettent à un moteur pas-à-pas de déplacer l'extrudeuse vers le côté gauche ou le vers le côté droit de la zone de construction.

Glossaire terminologique

Rails de guidage sur l'axe des Y	Jeu de rails situés d'un côté ou de l'autre de l'extrudeuse qui permettent à un moteur pas-à-pas de déplacer l'extrudeuse vers l'avant ou vers l'arrière de la zone de construction.
Rails de guidage sur l'axe des Z	Jeu de rails situés d'un côté ou de l'autre de l'extrudeuse qui permettent à un moteur pas-à-pas de déplacer la plaque de construction vers le haut ou vers le bas.
Port Ethernet	Technologie de réseau local câblé permettant aux appareils électroniques de communiquer entre eux.
Défecteur de ventilateur de l'extrudeuse	Composant en plastique qui dirige l'air depuis le ventilateur de l'extrudeuse jusqu'à la plateforme de construction pour aider à refroidir le système pendant une phase active de construction.
Capteur de blocage du filament	Capteur situé dans l'extrudeuse qui interrompt le fonctionnement de votre imprimante si le filament ne sort pas correctement.
Capteur d'absence du filament	Capteur situé au niveau de l'admission de l'extrudeuse qui interrompt le fonctionnement de votre imprimante si celle-ci est à court de filament lors d'une impression.
Capteur de nivellement	Capteur qui détecte la hauteur de la plaque de construction et aide à mettre au niveau et à l'horizontale de façon appropriée.
Fichier OBJ	Format de fichier numérique courant utilisé dans une large gamme de logiciels de modèle 3D. Ce fichier est créé à partir de logiciels d'autres éditeurs ou téléchargé depuis le site Internet Dremel3D.com.
Porte-bobine	Pièce en plastique située du côté gauche de la plaque de construction, à l'intérieur de la zone de construction de votre imprimante Dremel 3D40, qui est conçue pour maintenir une bobine de filament.
Porte de blocage de la bobine	Portillon amovible qui bloque la bobine de filament sur le porte-bobine.
Clé USB à mémoire flash	Carte mémoire portable utilisée avec une large gamme de dispositifs.
WIFI	Technologie de réseau local sans fil permettant aux appareils électroniques de communiquer entre eux.

Introduction

Bienvenue dans le monde de Dremel Digilab. Notre mission est de vous guider tout au long du processus de construction en 3D et de partager nos meilleures pratiques pour transformer vos idées en réalité.

La construction en 3D est un processus qui inclura de l'expérimentation et de la persistance. Heureusement, les experts de Dremel sont là pour vous faciliter le travail avec des conseils en ligne et une assistance technique en temps réel.

L'imprimante Dremel 3D40 apporte de nouvelles fonctionnalités à l'impression 3D de Dremel telles que

la connectivité aux réseaux et des services d'impression à distance. Pour bien débiter avec l'imprimante 3D40, suivez la procédure de configuration initiale depuis l'écran tactile.

Vous pouvez créer un profil utilisateur en vous rendant à l'adresse www.digilab.dremel.com. Votre profil vous permet d'avoir accès à des modèles de qualité supérieure, à une assistance, à des téléchargements de logiciel et à des services d'impression à distance. Une fois l'installation et l'enregistrement effectués, vous êtes prêt à commencer à construire.

Contenu du kit*

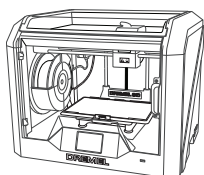

Dremel 3D40



Mode d'emploi



Guide de démarrage rapide

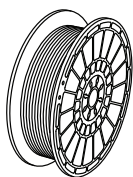

1 bobine de filament**

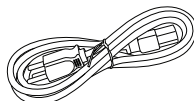

Câble d'alimentation

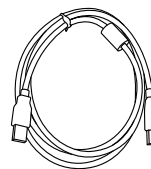

Câble USB



Ruban de construction

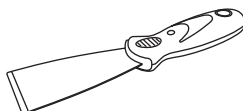

Outil de retrait d'objets

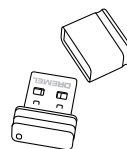

USB à mémoire flash

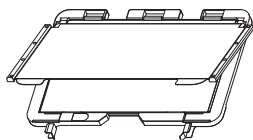

Plaque de construction flexible et porte-plaque de construction

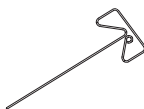

Outil de désobstruction

*Les quantités peuvent varier selon le conditionnement.

**Ne pas la conserver dans un environnement humide ou très chaud.

Déballage

1. Placez le carton d'emballage sur une table, coupez le ruban adhésif et ouvrez l'emballage.
2. Retirez l'encart intérieur du haut.

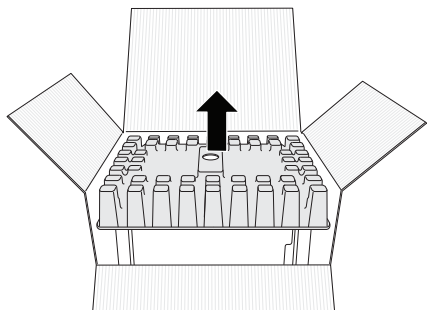

3. Sortez l'imprimante 3D40 et posez-la sur la table.
4. Ouvrez le couvercle et retirez l'encart supérieur inséré à l'intérieur du carton de l'imprimante.

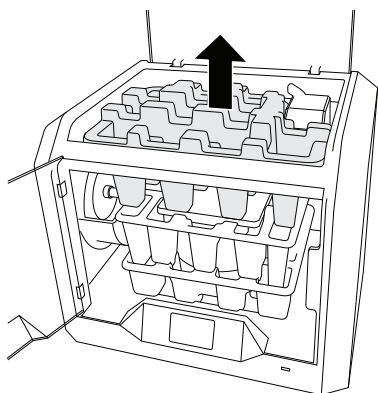

5. Relevez la plateforme de construction en la soulevant de chaque côté.

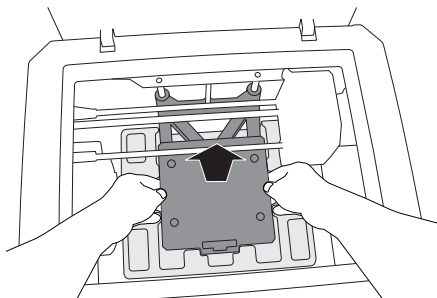

6. Ouvrez la porte et retirez la protection intérieure intermédiaire.

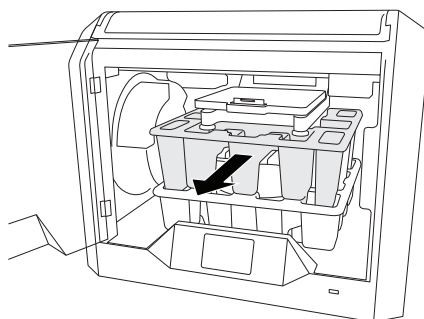

7. Retirez la protection intérieure du bas.

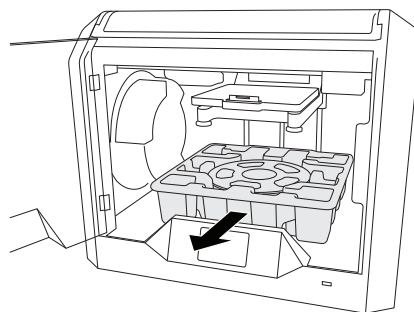

Conseil : gardez l'emballage pour le cas où vous auriez besoin de transporter à nouveau votre équipement ou de l'entreposer.

Familiarisez-vous avec votre équipement Dremel 3D40

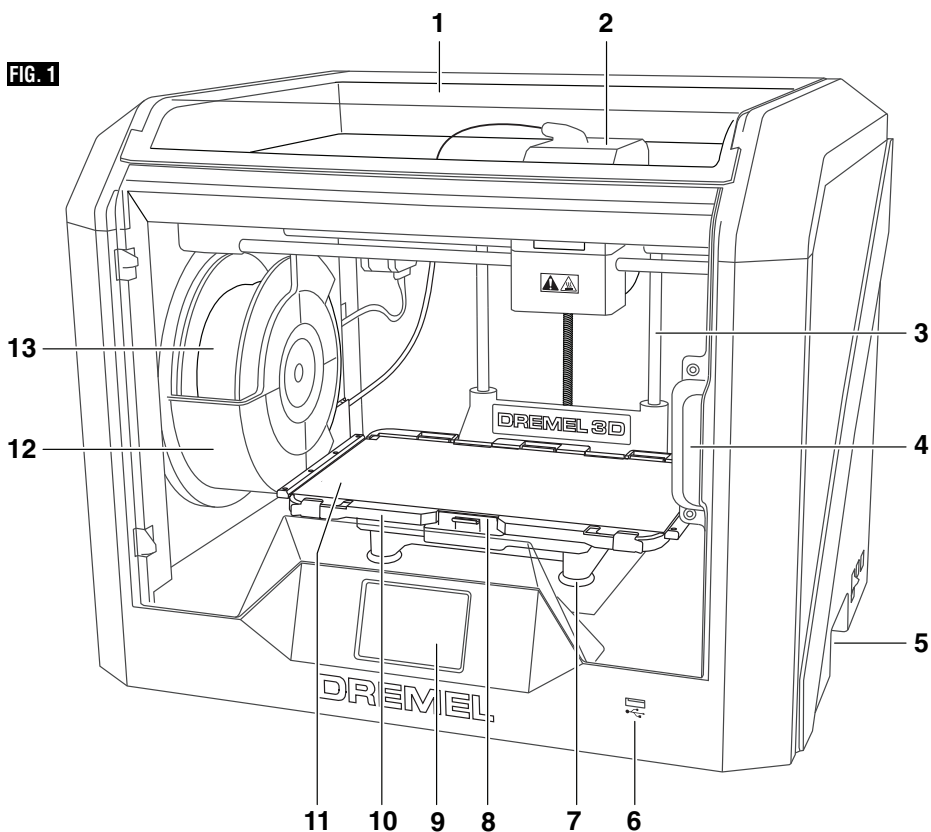
FIG. 1

- | | |
|--|--------------------------------------|
| 1. Couverture | 15. Moteur pas-à-pas |
| 2. Extrudeuse | 16. Tube de guidage des filaments |
| 3. Rails de guidage sur l'axe des Z | 17. Levier de l'extrudeuse |
| 4. Porte | 18. Pince de guidage du filament |
| 5. Poignées de préhension | 19. Entrée de l'extrudeuse |
| 6. Port USB A | 20. Ventilateur de l'extrudeuse |
| 7. Bouton de nivellement | 21. Câble ruban |
| 8. Pinces de fixation de la plateforme de construction | 22. Rails de guidage sur l'axe des X |
| 9. Écran tactile | 23. Capteur de nivellement |
| 10. Porte-plaque de construction | 24. Pointe de l'extrudeuse |
| 11. Plaque de construction flexible | 25. Interrupteur d'alimentation |
| 12. Porte-bobine de filament | 26. Port USB B |
| 13. Bobine de filament | 27. Port Ethernet |
| 14. Rails de guidage sur l'axe des Y | 28. Plaque signalétique |
| | 29. Entrée de puissance |

Familiarisez-vous avec votre équipement Dremel 3D40

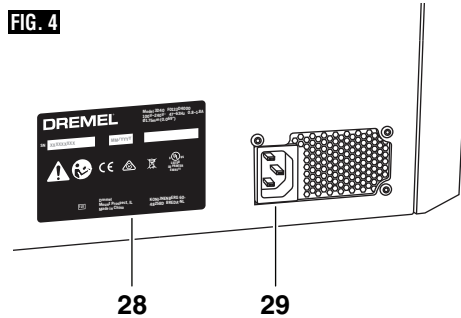
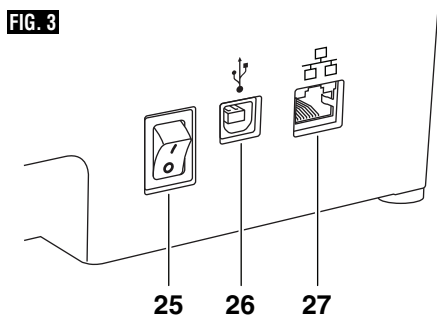
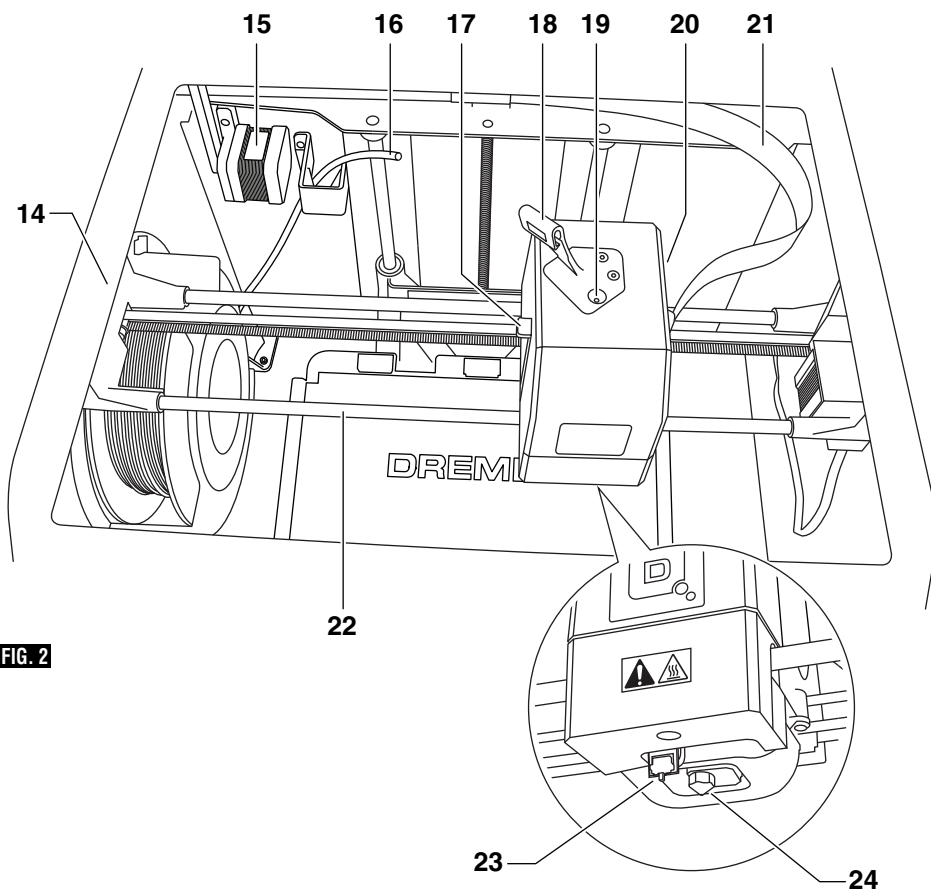

Configuration initiale

PRÉPARATION DE LA PLAQUE DE CONSTRUCTION

⚠ AVERTISSEMENT Ne laissez pas tomber la plaque de construction. La plaque en verre trempé pourrait se casser et risquerait de blesser quelqu'un.

⚠ AVERTISSEMENT Ne retirez pas la plaque en verre trempé du contenant en plastique. Un contact avec le bord de la plaque en verre trempé risquerait de blesser quelqu'un.

⚠ MISE EN GARDE Avant chaque construction, assurez-vous que la plaque de construction flexible est recouverte avec le ruban de construction Dremel indiqué. L'utilisation de ruban de construction inapproprié peut causer des dommages à l'appareil et entraîner une mauvaise qualité de construction pour vos objets.

1. Votre plaque de construction se compose de deux parties : la plaque de construction flexible et le porte-plaque de construction. Le porte-plaque de construction présente une surface magnétique sur laquelle est fixée la plaque de construction flexible. Il comporte deux encoches à l'arrière et des loquets mobiles à l'avant pour assujettir les coins de la plaque de construction flexible.
2. La plaque de construction flexible peut être retirée du porte-plaque de construction en faisant pivoter les loquets mobiles vers vous (A), en soulevant la plaque de construction flexible par les poignées bleues (B) et en la tirant vers vous (C), Figure 5.

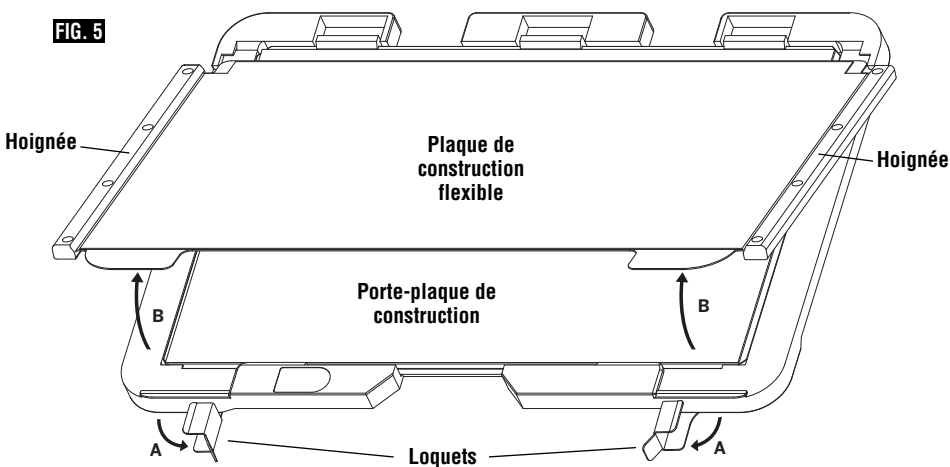

3. La plaque de construction flexible est fournie avec du ruban de construction déjà installé. Pour le détacher, soulevez-le de la languette dans le coin avant et décollez-le lentement. Pour installer un nouveau ruban de construction, retirez la doublure adhésive du ruban de construction et placez le ruban sur la plaque de construction flexible. Pour obtenir les meilleurs résultats possibles, appliquez du ruban de construction au centre de la plaque de construction flexible et lissez-le vers l'extérieur pour éliminer les bulles d'air, Figure 6.

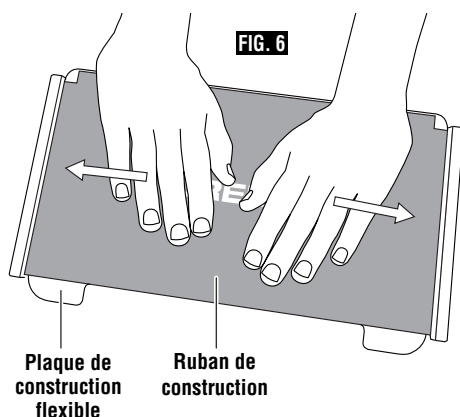

Configuration initiale

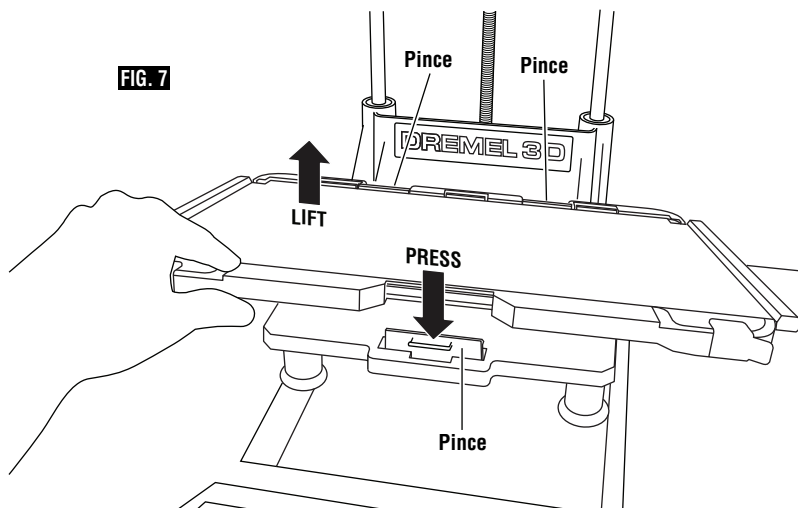

4. La plaque de construction flexible peut être installée au-dessus du porte-plaque de construction en la faisant glisser vers l'arrière à un angle tel que les coins de la plaque de construction flexible glissent sous les encoches situées à l'arrière du porte-plaque de construction. Relâchez la plaque de construction flexible afin qu'elle adhère au dessus de l'aimant et fermez les loquets à l'avant pour la maintenir en place.

SUGGESTION : Il est beaucoup plus facile de retirer et d'installer la plaque de construction flexible si le porte-plaque de construction est déjà installé dans l'imprimante. En règle générale, une fois que le porte-plaque de construction est installé dans l'imprimante, vous n'avez plus besoin de le retirer ; il vous suffit de retirer la plaque de construction flexible.

5. Le porte-plaque de construction peut être retiré en comprimant la pince située à l'avant de la plateforme de construction et en soulevant le porte-plaque de construction pour le détacher de son support, Figure 7.

6. Installez le porte-plaque de construction en utilisant les pinces de fixation de la plateforme de construction.

Configuration initiale

La première fois que vous mettez sous tension votre outil Dremel 3D40, il vous sera demandé de configurer votre imprimante, de vous connecter à un réseau, de mettre à jour votre micrologiciel et de créer un compte en ligne. L'exécution de cette procédure vous donnera accès à des fonctionnalités telles que l'impression sans fil, le partage d'imprimantes entre amis et membres de la famille, la réception des notifications de mises à jour du micrologiciel et la surveillance de l'état de l'imprimante. Vous apprendrez ensuite à charger votre premier rouleau de filament et à mettre à niveau la plaque de construction.

1. Sélectionnez votre pays et votre langue.
2. Pour terminer la configuration initiale, touchez « Yes » (Oui) sur l'écran d'accueil de la configuration lorsque vous y êtes invité. Si vous refusez cette configuration, vous pourrez toujours configurer le réseau et vous enregistrer plus tard.



3. Si vous choisissez « Yes » (Oui), l'imprimante 3D40 se connectera automatiquement à votre réseau Ethernet (si l'imprimante est connectée à un routeur, sautez cette étape et passez à l'étape 5) ou elle recherchera les réseaux sans fil disponibles.

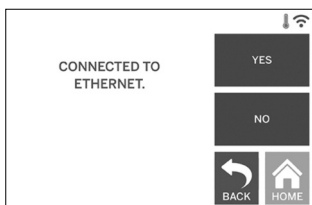

4. Choisissez votre réseau sans fil à l'aide de l'écran tactile. Utilisez les flèches pour naviguer dans la liste des connexions sans fil disponibles. Lorsque votre réseau sans fil est en surbrillance, touchez « Accept » (Accepter).

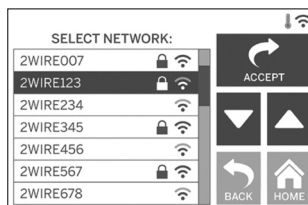

5. Saisissez le mot de passe pour votre réseau sans fil et touchez « Accept » (Accepter).

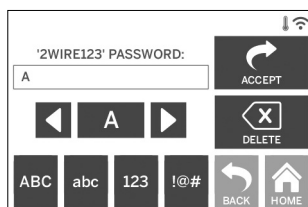

6. Appuyez sur « Yes » (Oui) pour mettre à jour votre micrologiciel (si une mise à jour du micrologiciel est disponible) afin de bénéficier des toutes dernières fonctionnalités et améliorations.

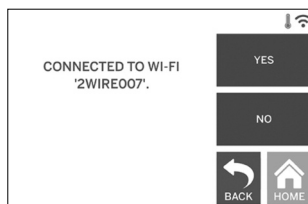

7. Touchez « Done » (Terminé) pour terminer la procédure de configuration initiale de votre imprimante.



8. Rendez-vous sur le site digilab.dremel.com/getstarted et suivez les invites pour effectuer la création de votre profil d'utilisateur et l'enregistrement de votre outil 3D40.

Écran tactile



Il est facile d'utiliser votre équipement Dremel 3D40 sans ordinateur grâce au logiciel et à l'écran couleur tactile incorporés.

Avant de construire votre modèle, nous voulons que vous vous familiarisiez avec la structure et les options du menu de l'écran tactile.

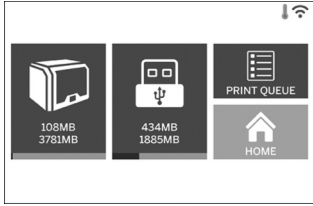
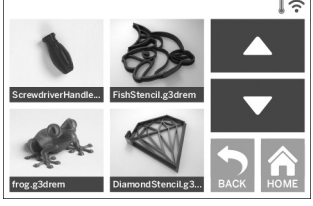
⚠ AVERTISSEMENT Observez tous les avertissements et toutes les consignes de sécurité lorsque vous utilisez l'équipement Dremel 3D40. Sans cela, vous risqueriez de causer un incendie, des dommages à l'équipement, des dommages à d'autres biens ou des blessures.

	<p>BUILD (CONSTRUCTION)</p> <p>Touchez cette option pour sélectionner un modèle 3D et lancer le processus de construction (voir page 65 pour les instructions de construction détaillées).</p>
	<p>BUILD MENU (MENU CONSTRUCTION)</p> <p>Touchez l'icône de l'imprimante, de la clé USB ou de « PRINT QUEUE » (FILE D'ATTENTE D'IMPRESSION) pour sélectionner la destination du fichier de votre choix.</p>
	<p>MODEL MENU (MENU MODÈLE)</p> <p>Touchez le modèle de votre choix pour le sélectionner ou utilisez les flèches pour faire défiler les pages afin de trouver le modèle qui vous convient.</p>

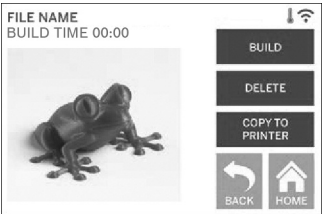
Écran tactile

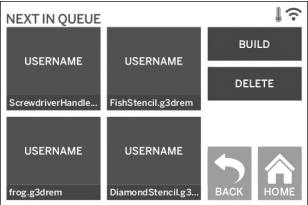
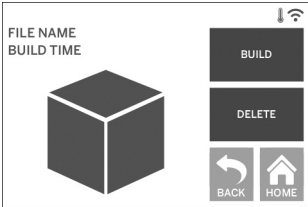
	<p>FILE DETAILS (DÉTAILS DU FICHER)</p> <p>BUILD (CONSTRUIRE) - Touchez cette option pour lancer le processus de construction</p> <p>DELETE (SUPPRIMER) - Touchez cette option pour effacer le fichier de modèle de la mémoire de stockage de l'imprimante ou de la clé USB à mémoire flash.</p> <p>COPY TO PRINTER (COPIER VERS L'IMPRIMANTE) - Touchez cette option pour copier le fichier de modèle depuis la clé USB à mémoire flash vers la mémoire de stockage de l'imprimante.</p>
	<p>BUILD STATUS (ÉTAT DE LA CONSTRUCTION)</p> <p>STOP (ARRÊT) - Touchez cette option pour annuler le processus de construction en cours.</p> <p>PAUSE/PLAY (PAUSE/DÉMARRAGE) - Touchez cette option pour interrompre ou reprendre le processus de construction en cours. Interrompre le processus vous permettra d'avoir accès au bouton filament.</p> <p>CHANGE FILAMENT (CHANGER LE FILAMENT) - Touchez cette option pour changer le filament au cours du processus de construction lorsque vous souhaitez en ajouter ou changer de couleur.</p>
	<p>PRINT QUEUE MENU (MENU FILE D'ATTENTE D'IMPRESSION)</p> <p>BUILD (CONSTRUCTION) - Touchez cette option pour consulter les détails de la prochaine construction.</p> <p>DELETE (SUPPRIMER) - Touchez cette option pour supprimer la prochaine construction de la file d'attente.</p>
	<p>PRINT QUEUE MODEL DETAILS (DÉTAILS DU MODÈLE EN FILE D'ATTENTE D'IMPRESSION)</p> <p>BUILD (CONSTRUIRE) - Touchez cette option pour lancer le processus de construction.</p> <p>DELETE (SUPPRIMER) - Touchez cette option pour supprimer le modèle de la file d'attente.</p>

Écran tactile



FILAMENT (FILAMENT)

Touchez cette option pour démarrer le processus de chauffe et de chargement/changement du filament (voir page 62 pour consulter les instructions sur le processus de chargement/changement du filament).

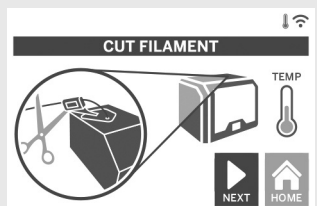

LEVEL (NIVELLEMENT)

Touchez cette option pour lancer le processus de nivellement (voir page 64 pour consulter les instructions concernant le processus de nivellement de la plateforme de construction).

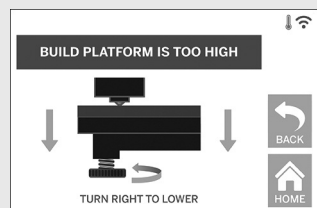

Écran tactile

TOOLS (OUTILS)

Touchez cette option pour accéder aux fonctions et réglages spécifiques de l'imprimante suivants :

SERVICE (SERVICE)

Touchez cette option pour accéder au menu Service afin de consulter les coordonnées du service à la clientèle.

NETWORK (RÉSEAU)

Touchez cette option pour accéder au menu Réseau afin de vous connecter au réseau WIFI ou vous en déconnecter et configurer le serveur proxy.

CONNECT WIFI (CONNEXION AU RÉSEAU WIFI) – Touchez cette option pour vous connecter au réseau WIFI.

DISCONNECT WIFI (DÉCONNEXION DU RÉSEAU WIFI) – Touchez cette option pour vous déconnecter du réseau WIFI.

SET PROXY (CONFIGURATION DU SERVEUR PROXY) – Touchez cette option pour configurer le serveur proxy manuellement.

PARAMÉTRER VOTRE IP STATIQUE – Appuyez pour paramétrer votre IP statique.

Écran tactile

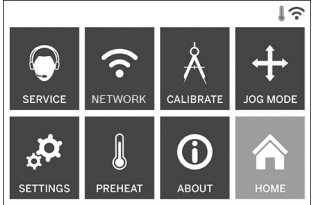

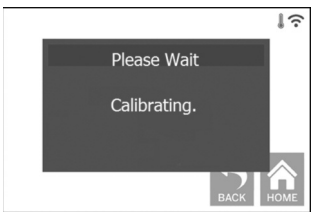

CALIBRATE (CALIBRER)

Touchez cette option pour ramener l'extrudeuse et la plateforme de construction à leur position initiale.

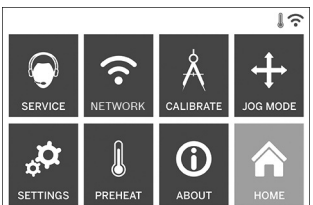

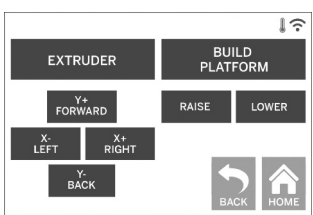

JOG MODE (MODE DE DÉPLACEMENT DIRECTIONNEL)

Touchez cette option pour déplacer l'extrudeuse et la plateforme de construction le long des axes X, Y, et Z.

Écran tactile

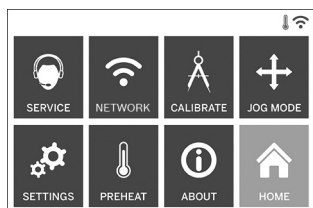

SETTINGS (RÉGLAGES)

LANGUAGE (LANGUE) – Touchez cette option pour sélectionner une autre langue pour les menus.

DISPLAY (AFFICHAGE) – Touchez cette option pour personnaliser la DEL du châssis de l'imprimante ou les raccourcis du menu principal.

Z-AXIS OFFSET (CORRECTION DE L'AXE X) – Permet de calibrer la hauteur de la plateforme de construction durant l'assemblage.

SOUNDS (SONS) – Touchez cette option pour activer/désactiver les sons de l'imprimante 3D40.

DEMO MODE (MODE DE DÉMONSTRATION) – Touchez cette option pour activer/désactiver le mode de démonstration commerciale.

FACTORY RESET (RETOUR AUX PARAMÈTRES PAR DÉFAUT) – Touchez cette option pour effacer toutes les informations stockées dans l'imprimante 3D40 et revenir aux paramètres par défaut.

GET NEW TOKEN (OBTENIR UN NOUVEAU JETON) – Touchez cette option pour désactiver le jeton courant et en obtenir un nouveau lorsque vous êtes connecté à un réseau WIFI ou Ethernet.

CHECK FOR UPDATES (VÉRIFIER LES MISES À JOUR) – Touchez cette option pour découvrir si une nouvelle version du micrologiciel est disponible lorsque vous êtes connecté à un réseau WIFI ou Ethernet.

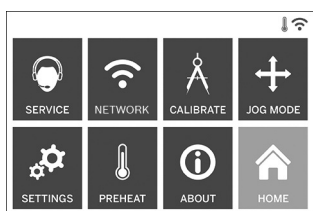
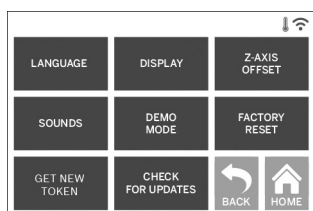

PREHEAT (PRÉCHAUFFAGE)

Touchez cette option pour lancer automatiquement le préchauffage de l'extrudeuse afin de construire ou de retirer les quantités excessives de débris.

PURGE (PURGER) – Une fois que l'extrudeuse est chaude, touchez cette option pour extruder manuellement le filament.

STOP/START (ARRÊT/DÉMARRAGE) – Touchez cette option pour arrêter ou démarrer le préchauffage.

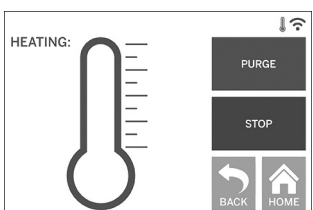

Écran tactile

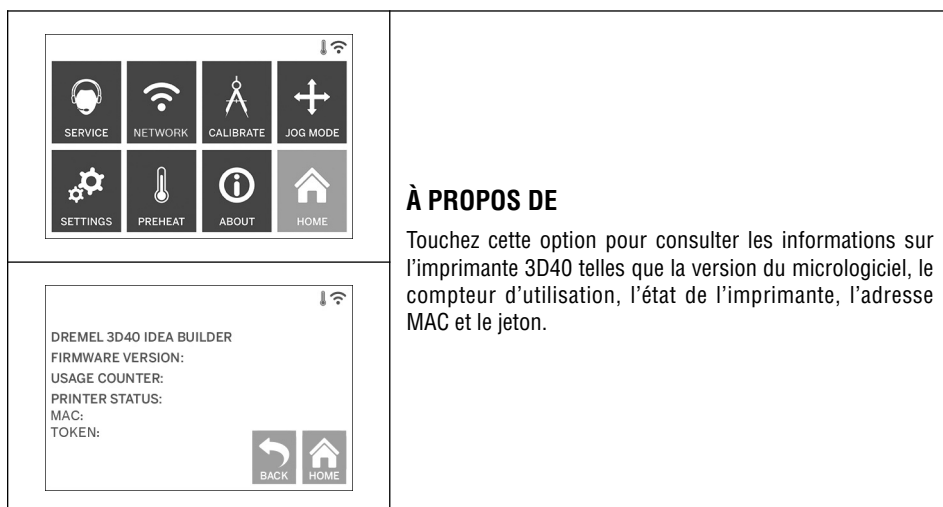

À PROPOS DE

Touchez cette option pour consulter les informations sur l'imprimante 3D40 telles que la version du micrologiciel, le compteur d'utilisation, l'état de l'imprimante, l'adresse MAC et le jeton.

Icônes de l'écran tactile

	Indique qu'une erreur est survenue suite à certaines circonstances telles qu'une bobine de filament vide ou une porte restée ouverte.
	Indique que l'imprimante est connectée au réseau Ethernet.
	Indique la puissance du signal Wifi. Si l'imprimante est connectée au réseau WIFI l'icône sera bleue.
	Indique que l'extrudeuse est froide.
	Indique que l'extrudeuse est tiède.
	Indique que l'extrudeuse est très chaude.
	Indique que l'imprimante est connectée au service d'impression de plateforme nuage Dremel et qu'elle peut recevoir des commandes à distance.

Logiciel de découpage Dremel Digilab 3D

L'outil Dremel 3D40 est compatible avec le logiciel de découpage Dremel Digilab 3D, qui peut être installé à partir du lecteur flash USB fourni avec votre imprimante ou téléchargé à partir du site www.digilab.dremel.com/software. Le logiciel de découpage Digilab vous permet d'importer, de modifier et de construire des fichiers 3D. Une présentation générale du logiciel ainsi que des conseils pratiques et des ressources de soutien sont disponibles sur le site digilab.dremel.com/getstarted.

Préparez-vous en vue de la construction

⚠ AVERTISSEMENT Veuillez respecter tous les avertissements et toutes les consignes de sécurité mentionnés lorsque vous utilisez l'imprimante 3D40. Le non-respect de ces avertissements et de ces consignes de sécurité peut causer des incendies, des dommages à l'appareil, des dommages matériels ou des blessures corporelles.

⚠ AVERTISSEMENT Ne touchez pas la pointe de l'extrudeuse pendant le fonctionnement ou tant que sa température reste au-dessus de 140° F (60°C). Le contact avec la pointe de l'extrudeuse pendant le fonctionnement ou avant son refroidissement lorsqu'elle n'est plus en fonctionnement peut causer des blessures corporelles.

⚠ AVERTISSEMENT Utilisez uniquement un filament DREMEL. L'utilisation d'un filament non approuvé par Dremel peut causer des dommages à l'appareil ou des dommages matériels.

⚠ MISE EN GARDE Ne tirez pas sur le filament pour le faire sortir. Ceci risquerait de causer des dommages à l'extrudeuse.

CHARGEMENT/CHANGEMENT DU FILAMENT

1. Démarrez la procédure de chargement/changement du filament en touchant le bouton « Filament » (filament) sur l'écran tactile. L'extrudeuse se déplacera vers le coin

avant droit de la zone d'impression, et la pointe de l'extrudeuse commencera à chauffer.

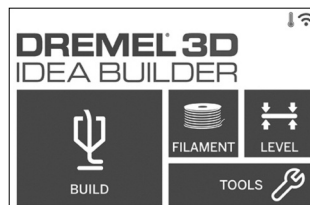

2. Lorsque l'extrudeuse aura fini de se déplacer, ouvrez le couvercle de l'imprimante 3D40 afin de faciliter l'accès à l'extrudeuse.

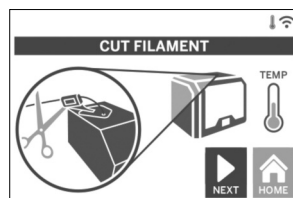

3. Si le filament présent est déjà chargé, coupez-le près de l'admission de l'extrudeuse et touchez le bouton « Next » (Suivant) sur l'écran tactile.

4. Retirez la porte d'accès à la bobine en la faisant tourner dans le sens inverse des aiguilles d'une montre, et retirez la bobine présente, le cas échéant. Voir Figure 8.

FIG. 8

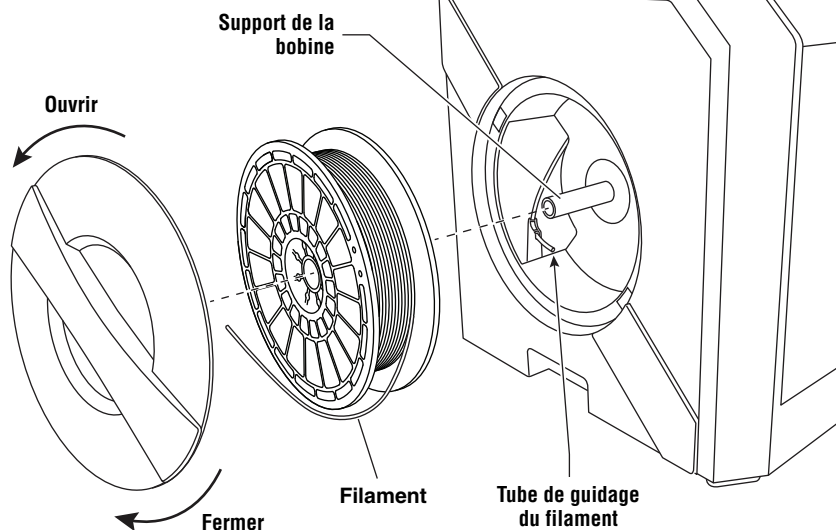

Préparez-vous en vue de la construction

FIG. 9

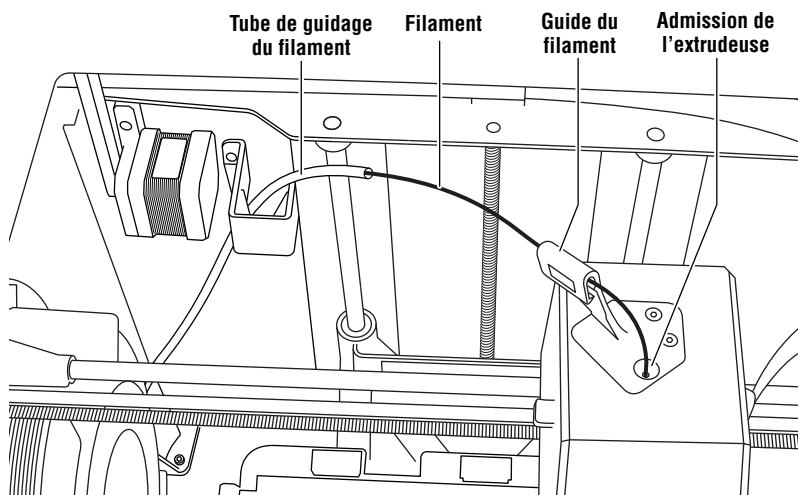

5. Introduisez l'extrémité du nouveau filament dans le tube de guidage, placez la bobine sur le support de la bobine, refermez la porte d'accès à la bobine en alignant les languettes de verrouillage et en tournant la porte dans le sens des aiguilles d'une montre (voir Figure 8). Touchez « Next » (Suivant) sur l'écran tactile.
6. Si le filament est changé, l'imprimante 3D40 purgera automatiquement le filament présent.
7. Une fois l'écran « Feed Filament » (Charger le filament) affiché, touchez « Next » (Suivant) sur l'écran tactile et introduisez le filament provenant du tube de guidage dans l'admission de l'extrudeuse jusqu'à ce que l'extrudeuse charge le filament d'elle-même (voir Figure 9).

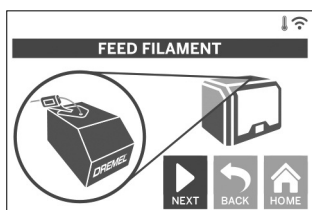

8. Le filament sera tiré vers l'intérieur de l'extrudeuse et commencera à ressortir par la pointe chaude de l'extrudeuse.

REMARQUE : Votre imprimante Dremel 3D40 a été testée en construisant des objets avant de quitter l'usine. Ces tests de construction d'objets peuvent avoir été effectués avec un filament de couleur différente de celle du filament que vous utilisez. Par conséquent, une petite quantité de filament peut être restée dans l'extrudeuse.

REMARQUE : Assurez-vous que les engrenages à l'intérieur de l'extrudeuse ont accroché le filament de façon appropriée avant de poursuivre le changement de filament. Vous constaterez une saccade et vous verrez que le filament commence à se charger de lui-même dans l'extrudeuse lorsque ceci se produit.

9. Lorsque le nouveau filament apparaît à la pointe de l'extrudeuse, touchez « done » (terminé) sur l'écran tactile pour terminer la procédure de chargement du filament, revenez au menu principal et calibrez l'extrudeuse. Retirez soigneusement l'excès de filament sans toucher la pointe chaude de l'extrudeuse. Si nécessaire, retirez soigneusement les débris de la pointe de l'extrudeuse à l'aide d'une pince à bec effilé.

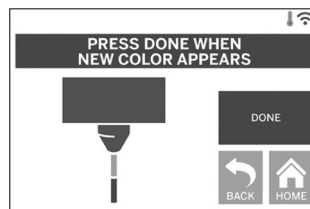

⚠ MISE EN GARDE Faites très attention de ne pas endommager la pointe de l'extrudeuse en retirant les débris. L'imprimante Dremel 3D40 ne fonctionnera pas correctement si la pointe de l'extrudeuse est endommagée et si son remplacement est nécessaire.

10. Refermez le couvercle et la porte de l'imprimante 3D40.

Préparez-vous en vue de la construction

NIVELLEMENT DE LA PLAQUE DE CONSTRUCTION

⚠ AVERTISSEMENT Ne touchez pas la pointe de l'extrudeuse pendant le fonctionnement ou tant que sa température reste au-dessus de 140° F (60°C). Le contact avec la pointe de l'extrudeuse pendant le fonctionnement ou avant son refroidissement lorsqu'elle n'est plus en fonctionnement peut causer des blessures corporelles.

Il est important de mettre de niveau la plaque de construction chaque fois que vous remplacez le ruban de construction ou que vous réinstallez la plaque de construction afin de vous assurer que l'espacement entre la plaque de construction et la tête de l'extrudeuse est uniforme. Veillez à éliminer toutes les bulles d'air se trouvant entre la plaque de construction et le ruban de construction. L'absence de nivellement de la plaque de construction ou de l'élimination des bulles d'air pourrait causer une construction incorrecte des objets.

1. Assurez-vous d'avoir placé le ruban de construction sur la plaque de construction et qu'aucun objet n'est présent. L'application de ruban de construction après le nivellement peut avoir une incidence sur la cohérence de votre objet.
2. Touchez « Level » (Niveler) sur l'écran tactile de l'imprimante 3D40.

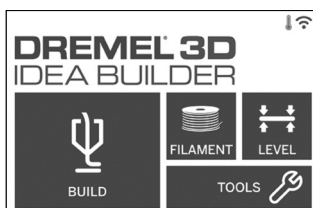

3. L'extrudeuse et la plateforme de construction vont se mettre en place afin de niveler la plaque de construction. L'imprimante 3D40 contrôlera d'abord l'horizontalité au centre arrière de la plaque de construction. Les deux boutons situés sous la plateforme de construction servent à élever ou abaisser les côtés gauche et droit de la plateforme de construction. L'extrudeuse contient un capteur qui contrôle l'horizontalité de la base d'accueil ; si cette base est horizontale, aucun outil supplémentaire n'est nécessaire.
4. L'écran tactile affichera un message si le niveau de votre plaque de construction est trop haut ou trop bas. Si il est trop haut, ajustez-le en tournant vers la droite le bouton correspondant jusqu'à ce que vous entendiez un « bip » et que l'écran tactile

mentionne que l'imprimante est prête à vérifier que la base d'accueil est à l'horizontale.

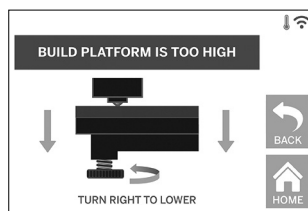

5. Si le niveau de la plaque de construction est trop bas, ajustez-le en tournant vers la gauche le bouton correspondant jusqu'à ce que vous entendiez un « bip » et que l'écran tactile mentionne que l'imprimante est prête à vérifier que la base d'accueil est à l'horizontale.

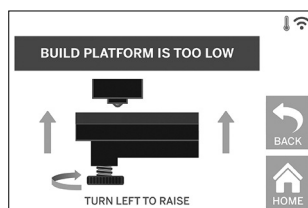

6. Touchez « Verify » (Vérifier) pour vérifier que la base d'accueil est à l'horizontale. Si d'autres ajustements sont nécessaires, l'écran tactile indiquera la direction. Si le niveau est juste, l'extrudeuse se déplacera jusqu'au prochain point et la procédure de nivellement pourra recommencer.

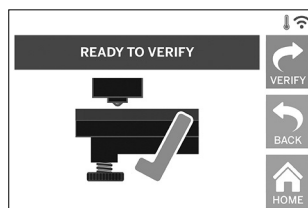

7. Répétez les étapes 4 à 6 pour la deuxième position. Lorsque votre base d'accueil sera parfaitement horizontale, l'extrudeuse se déplacera automatiquement vers la position de calibration, et ceci terminera la procédure de nivellement.



Préparez-vous en vue de la construction

CONNEXION DU CÂBLE USB

1. Assurez-vous que l'interrupteur de marche-arrêt est dans la position de coupure (off).
2. Branchez votre équipement Dremel 3D40 dans l'ordinateur avec le câble USB (Figure 10).
3. Ouvrez le logiciel.
4. Mettez votre équipement Dremel 3D40 en marche en utilisant l'interrupteur pour synchroniser votre ordinateur avec votre équipement Dremel 3D40.

FIG. 10

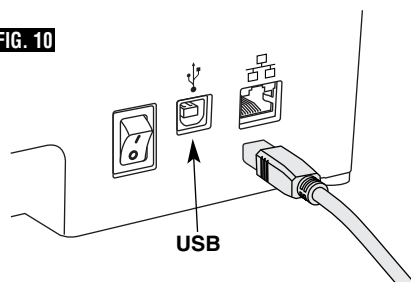

POUR SE CONNECTER À UN RÉSEAU ETHERNET

1. Assurez-vous que l'interrupteur de mise sous tension de l'imprimante 3D40 est sur la position « off » (éteint).
2. Branchez le câble Ethernet à votre imprimante 3D40 (Figure 11).
3. Allumez votre imprimante 3D40 à l'aide de l'interrupteur de mise sous tension. La connexion Ethernet devrait être détectée automatiquement. Touchez « Accept » (Accepter) pour confirmer la connexion.

FIG. 11

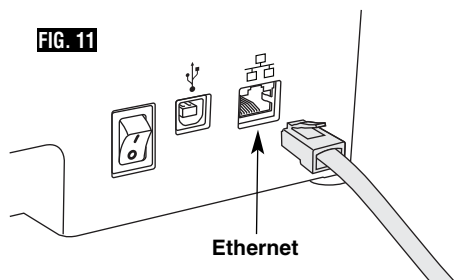

Construction

⚠ AVERTISSEMENT Ne mettez pas les bras à l'intérieur de l'équipement Dremel 3D40 pendant qu'il est en marche. Un contact avec des pièces en mouvement de l'équipement Dremel 3D40 pendant son fonctionnement pourrait réduire la qualité de la construction, endommager l'équipement ou causer des blessures.

⚠ AVERTISSEMENT Observez tous les avertissements et toutes les consignes de sécurité lorsque vous utilisez l'équipement Dremel 3D40. Sans cela, vous risqueriez de causer un incendie, des dommages à l'équipement, des dommages à d'autres biens ou des blessures.

REMARQUE : votre équipement Dremel 3D40 construira des échantillons avant qu'il ne sorte de l'usine. Ces échantillons peuvent avoir été fabriqués avec un filament d'une couleur différente de celle du

filament que vous utilisez. Par conséquent, une faible longueur de filament peut toujours se trouver à l'intérieur de l'extrudeuse. Le début de votre premier objet aura peut-être une couleur de filament différente jusqu'à la transition à la couleur du filament que vous aurez introduit dans l'équipement.

Vous disposez de plusieurs options pour construire avec votre imprimante 3D40 :

- 1) Stockage interne de l'imprimante
- 2) Clé USB à mémoire Flash
- 3) File d'attente d'impression en ligne
- 4) Ordinateur

Construction

AVANT DE CONSTRUIRE

1. Assurez-vous qu'une quantité adaptée de filament est chargée (voir page 62).

SUGGESTION : Vous pouvez déterminer si vous avez assez de filament pour terminer votre objet avant la construction en comparant la longueur de filament nécessaire affichée par le logiciel de découpage Dremel Digilab 3D à la longueur de filament sur la bobine indiquée par l'indicateur de longueur.

Si l'imprimante 3D40 ne dispose plus de filament au cours d'une construction, elle s'interrompt jusqu'à ce que du filament soit ajouté.

2. Assurez-vous que du ruban de construction a été appliqué et que la plateforme de construction est à l'horizontale et n'est encombrée par aucun objet.

POUR CONSTRUIRE DEPUIS LE STOCKAGE INTERNE DE L'IMPRIMANTE

1. Sur l'écran du menu principal, touchez « Build » (Construction).



2. Sur l'écran du menu de construction, touchez l'icône de l'imprimante.

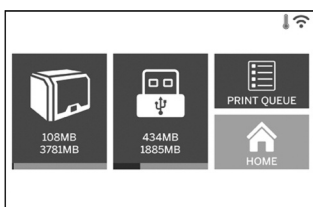

3. Touchez le fichier de modèle que vous souhaitez construire (utilisez les flèches pour faire défiler les pages).

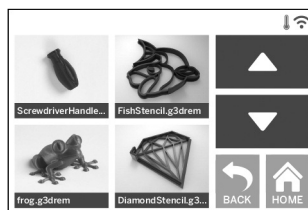

4. Sur la page des détails du modèle, touchez « Build » (Construire) pour lancer le processus de construction.



5. Votre imprimante 3D40 alignera tout d'abord l'extrudeuse et la plateforme de construction sur leur position initiale, puis le capteur de nivellement entrera légèrement en contact avec la plateforme de construction pour achever l'alignement. La pointe de l'extrudeuse commencera à chauffer (le processus de chauffe peut prendre quelques minutes). Lorsque la température adéquate sera atteinte, la construction de votre objet commencera.
6. Une fois votre objet terminé, votre imprimante 3D40 alignera automatiquement l'extrudeuse et la plateforme sur leur position de calibration, et elle refroidira la pointe de l'extrudeuse.
7. Patientez jusqu'à ce que l'écran tactile indique que l'extrudeuse est froide (« cool ») avant de retirer votre objet. Consultez la section sur le retrait des objets de la plateforme de construction pour accéder aux instructions de retrait d'objets.

POUR CONSTRUIRE DEPUIS UNE CLÉ USB À MÉMOIRE FLASH

1. Touchez « Build » (Construction) sur l'écran principal.



2. Touchez l'icône USB pour accéder au contenu de la clé USB à mémoire flash.

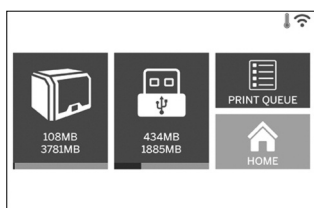

3. Suivez les étapes de 3 à 7 de la section sur la construction depuis le stockage interne de l'imprimante pour terminer la construction depuis une clé USB à mémoire flash.

POUR CONSTRUIRE DEPUIS LA FILE D'ATTENTE D'IMPRESSION

Si votre imprimante 3D40 est enregistrée et a été ajoutée à votre profil utilisateur Dremel3D, vous pouvez lancer des constructions depuis votre navigateur Internet à l'adresse www.dremel3d.com ou à l'aide de l'application mobile Dremel3D pour iOS ou Android.

1. Si votre imprimante 3D40 affiche la notification de file d'attente d'impression, touchez « Build » (Construction) dans la fenêtre de notification pour accéder à la file d'attente d'impression. Si vous choisissez « Decline » (Refus), vous pourrez accéder plus tard à la file d'attente d'impression en touchant « Build » (Construction) puis « Print Queue » (File d'attente d'impression).

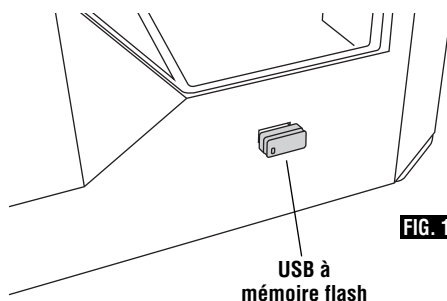
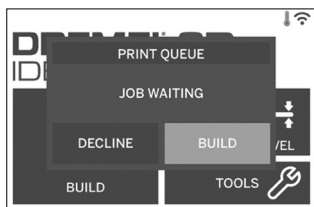
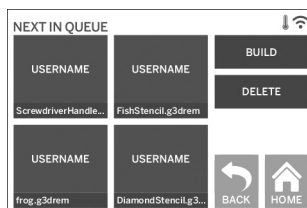
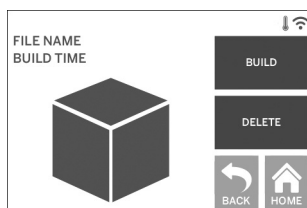

FIG. 12

2. Dans le menu Print Queue (File d'attente d'impression), vous pouvez choisir de construire (« Build ») le modèle suivant dans la file d'attente ou de le supprimer (« Delete ») et aller au modèle suivant.



3. Dans le menu « Model Details » (Détails du modèle), touchez « Build » (Construire) pour lancer le processus de construction ou « Delete » (Supprimer) pour effacer le fichier.



POUR CONSTRUIRE DEPUIS UN ORDINATEUR

L'imprimante Dremel 3D40 est compatible avec le logiciel Print Studio d'Autodesk. Suivez les instructions fournies avec ce logiciel pour effectuer une construction depuis votre ordinateur.

POUR ANNULER VOTRE CONSTRUCTION SUR L'IMPRIMANTE 3D40

Pour annuler votre objet au cours de la phase de préchauffage ou de construction, touchez « Stop » (Arrêt) sur l'écran tactile. Si vous confirmez en touchant « Yes » (Oui) ensuite, l'extrudeuse et la plateforme de construction se déplaceront pour retourner à leur position de calibration.

Retrait de votre objet

RETRAIT DE VOTRE OBJET DE LA PLAQUE DE CONSTRUCTION

⚠ AVERTISSEMENT Ne touchez pas la pointe de l'extrudeuse pendant le fonctionnement ou tant que sa température reste au-dessus de 140° F (60°C). Le contact avec la pointe de l'extrudeuse pendant le fonctionnement ou avant son refroidissement lorsqu'elle n'est plus en fonctionnement peut causer des blessures corporelles.

⚠ AVERTISSEMENT Utilisez des équipements de protection individuelle. L'utilisation d'équipements de protection individuelle tels que des gants résistants à la chaleur et des lunettes de sécurité réduira les risques de blessure.

⚠ AVERTISSEMENT Ne fléchissez pas la plaque de construction avec l'objet dirigé vers vous ou d'autres personnes. Des objets pouvant être projetés depuis la plaque de construction pourraient causer des blessures.

⚠ AVERTISSEMENT Prenez conscience de la position de votre corps lorsque vous utilisez des outils à main pour retirer des objets de la plaque de construction. Un dérapage soudain d'un tel outil combiné avec une position incorrecte du corps pendant le retrait de l'objet de la plaque de construction pourrait causer des blessures.

⚠ AVERTISSEMENT Ne laissez pas tomber le porte-plaque de construction. La plaque en verre trempé pourrait se casser et risquerait de blesser quelqu'un.

⚠ AVERTISSEMENT Ne tordez pas et ne déformez pas le porte-plaque de construction pendant que vous êtes en train de retirer des objets. La plaque en verre trempé pourrait se détacher du contenant en plastique et risquerait de blesser quelqu'un.

⚠ MISE EN GARDE Évitez de rayer la plaque de construction lorsque vous retirez des objets. Des rayures sur la plaque de construction entraîneront la création d'objets inappropriés.

1. Attendez que l'extrudeuse ait refroidi avant de tenter de retirer votre objet.
2. Alors que l'objet est toujours attaché, retirez la plaque de construction flexible de la zone de construction. Voir les instructions détaillées à la page 52.

FIG. 13

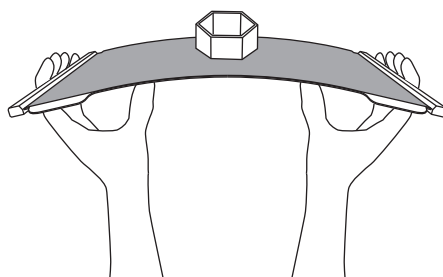
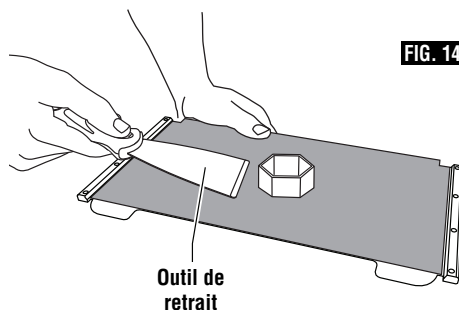

FIG. 14



3. Ne fléchissez pas la plaque de construction avec l'objet dirigé vers vous ou vers d'autres personnes. Appuyez sur la partie arrière avec vos pouces tout en utilisant vos autres doigts pour tenir les poignées, Figure 13. La pièce se détachera et tombera ou sera facile à retirer avec votre main.
4. Pour les petites pièces ou les pièces minces, la flexion de la plaque de construction peut ne pas être suffisante pour libérer la pièce. Dans ces cas, utilisez délicatement l'outil de retrait d'objets pour retirer l'objet de la plaque de construction, Figure 14.

RETRAIT DES SUPPORTS (SI NÉCESSAIRE)

Utilisez une pince à bec effilé pour retirer les sections de support qui sont situées à l'intérieur de l'objet ou qui sont difficiles à atteindre.

Plateforme nuage Dremel

La plateforme Dremel basée sur le nuage vous permet de vous connecter à votre imprimante 3D40 depuis n'importe quel appareil mobile. Sur la plateforme, vous pouvez voir des modèles et des projets dans la bibliothèque Dremel 3D, envoyer, pauser et annuler des constructions, contrôler l'état d'avancement de la construction, recevoir des mises à jour de notifications « push », et bien plus que cela. Créez un profil d'utilisateur sur le site www.digilab.dremel.com et suivez les étapes de configuration ci-dessous pour commencer. Remarque : Dans l'état actuel des choses, cette fonctionnalité n'est disponible qu'aux États-Unis.



1. Après avoir lancé la plateforme nuage Dremel sur le navigateur de votre dispositif mobile, vous devrez vous connecter avec nos informations utilisateur Dremel existantes ou vous connecter avec Social Log In ou Sign Up pour créer un nouveau compte.
3. Lorsque vous entrez sur la plateforme nuage, cliquez sur les imprimantes sur la barre d'outils du haut pour enregistrer votre imprimante 3D40. Enregistrez votre imprimante 3D40 en saisissant le numéro du jeton à l'endroit indiqué « Registration code » (Code d'enregistrement) et en cliquant sur « OK ».

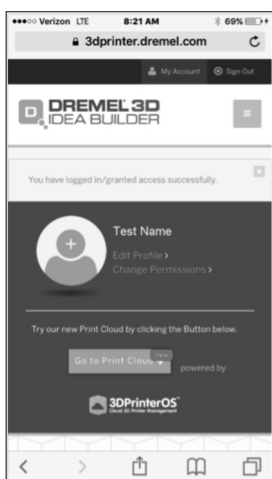

2. Cliquez sur le bouton « Go To Print Cloud » (Aller sur le nuage d'impression) pour lancer la nouvelle plateforme nuage.
4. Votre appareil mobile est maintenant connecté à votre imprimante 3D40.

Meilleures pratiques

1. UTILISEZ TOUJOURS LE RUBAN DE CONSTRUCTION.
2. Vérifiez que votre plaque de construction est de niveau avant de commencer à construire un nouvel objet.
3. Vérifiez que la bobine est installée correctement et qu'elle peut tourner librement.
4. Lorsque vous utilisez votre équipement Dremel 3D40 pour la première fois ou après avoir remplacé le filament, laissez cet équipement effectuer une extrusion jusqu'à ce que le matériau corresponde à la couleur du filament installé.
5. Il est important de surveiller votre équipement Dremel 3D40 quand il commence à construire un objet. Il est probable que les problèmes de construction éventuels surviendront au début du processus. Heureusement, c'est également le moment le plus approprié pour annuler la construction de l'objet, nettoyer la plateforme de construction et recommencer la construction de l'objet. Restez à côté de votre équipement Dremel 3D40 pendant le processus de construction.
6. Il est important de conserver l'emballage de votre équipement Dremel 3D40 étant donné que cela facilitera le reconditionnement et le transport de cet équipement si nécessaire.
7. Veillez à ranger les bobines de filament dans un environnement qui n'est ni trop humide, ni trop chaud. Il est recommandé de ne pas retirer la bobine de filament de son emballage étanche à l'air avant qu'il ne soit nécessaire de s'en servir.
8. Utilisez délicatement l'outil de retrait d'objets pour ne pas risquer d'endommager la plaque de construction ou l'objet.
9. Dans la mesure du possible, il est souhaitable de localiser votre objet au centre de la plaque de construction. Il est essentiel d'utiliser la meilleure orientation possible pour votre objet. Veillez à ce que votre objet soit situé sur la plaque de construction et utilisez la meilleure orientation possible pour la construction.
10. Pour les parties en saillie à angle très prononcé (angle de moins de 45 degrés), il est recommandé d'utiliser un support pour la construction.
11. Retirez toujours la plaque de construction avant d'enlever l'objet.
12. Un ponçage à faible vitesse est recommandé pour éviter la refusion de l'objet.
13. Le logiciel de découpage Dremel Digilab 3D affichera la longueur de filament requise pour chaque objet.

L'entretien

DÉSOBSTRUCTION DE L'EXTRUDEUSE

Utilisez l'outil de désobstruction pour nettoyer l'extrudeuse et désobstruer le filament accumulé, figure 15.

1. Attendez que l'extrudeuse chauffe, et insérez l'outil de désobstruction dans l'orifice d'admission de l'extrudeuse (en haut).
2. Les débris faisant obstruction seront poussés vers le bas et extrudés de la pointe de l'extrudeuse.

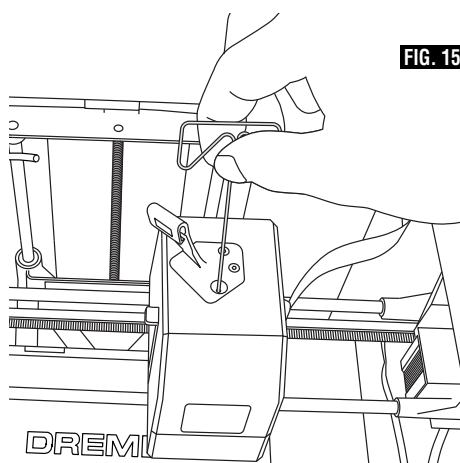

FIG. 15

L'entretien

MISE À JOUR DU MICROLOGICIEL PAR LE RÉSEAU

Si votre imprimante 3D40 est enregistrée et a été ajoutée à votre profil utilisateur Dremel3D, vous pouvez mettre à jour son micrologiciel directement depuis l'écran tactile. Pour mettre à jour le micrologiciel :

1. Touchez « Tools » (Outils), « Settings » (Réglages), « Check for Updates » (Rechercher les mises à jour).

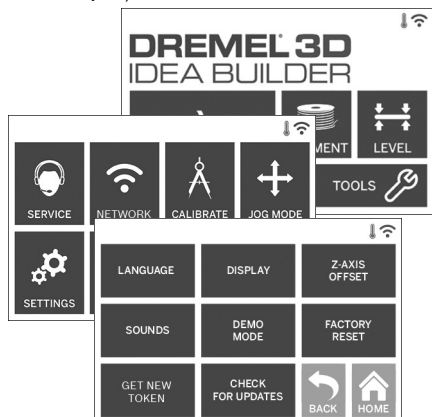

2. Votre imprimante 3D40 vérifiera si la dernière version du micrologiciel est installée, et il vous demandera si vous souhaitez la mettre à jour dans le cas contraire.
3. Choisissez « Accept » (Accepter) pour télécharger et installer la dernière version du micrologiciel.

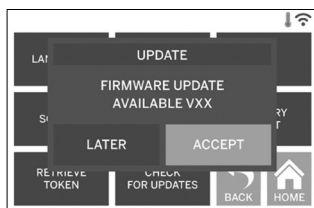

4. Lorsque l'imprimante 3D40 démarre et revient à l'écran d'accueil, la mise à jour du micrologiciel est terminée.

MISE À JOUR DU MICROLOGICIEL MANUELLEMENT

Si votre imprimante 3D40 n'est pas connectée à un réseau, vous pouvez mettre à jour le micrologiciel directement depuis une clé USB à mémoire flash.

1. Rendez vous à l'adresse www.digilab.dremel.com depuis votre navigateur Internet et téléchargez le fichier de la dernière version du micrologiciel de l'imprimante 3D40.

2. Ajoutez le fichier du micrologiciel de l'imprimante 3D40 à une clé USB à mémoire flash vide et ayant été formatée au préalable avec le système de fichiers FAT32.
3. Éteignez votre imprimante 3D40 à l'aide de l'interrupteur ON/OFF (MARCHE/ARRÊT).
4. Insérez la clé USB à mémoire flash dans le port USB-A.
5. Allumez votre imprimante 3D40. Elle devrait automatiquement détecter et installer la nouvelle version du micrologiciel.
6. Éteignez votre imprimante 3D40, retirez la clé USB à mémoire flash et rallumez à nouveau l'imprimante 3D40 pour terminer la mise à jour.

NETTOYAGE DE L'EXTÉRIEUR DE L'IMPRIMANTE

Nettoyer l'extérieur de l'imprimante 3D40 avec un chiffon non pelucheux. Retirez tous les débris apparents de la surface extérieure.

Afin de ne pas risquer d'endommager votre imprimante Dremel 3D40, n'appliquez pas d'eau, de produits chimiques ou d'autres produits de nettoyage sur l'imprimante 3D40.

NETTOYAGE DE LA POINTE DE L'EXTRUDEUSE

⚠ MISE EN GARDE Faites très attention de ne pas endommager la pointe de l'extrudeuse en retirant les débris. L'imprimante Dremel 3D40 ne fonctionnera pas correctement si la pointe de l'extrudeuse est endommagée, et son remplacement serait alors nécessaire.

⚠ AVERTISSEMENT Ne touchez pas la pointe de l'extrudeuse pendant le fonctionnement ou tant que sa température reste au-dessus de 140° F (60°C). Le contact avec la pointe de l'extrudeuse pendant le fonctionnement ou avant son refroidissement lorsqu'elle n'est plus en fonctionnement risquerait de causer des blessures corporelles.

À l'aide d'une petite pince à bec effilé, retirez tous les débris de plastique de la pointe de l'extrudeuse.

Si les débris résistent au nettoyage, il sera peut-être nécessaire de chauffer l'extrudeuse.

NETTOYAGE DE L'ÉCRAN TACTILE

Essayez l'écran tactile avec le chiffon doux non pelucheux. Ne vaporisez pas de nettoyant sur l'écran tactile.

Dépannage

Problème	Cause	Action corrective
La tête de l'extrudeuse a tendance à construire de façon décentrée.	L'équipement Dremel 3D40 ne repère plus l'emplacement exact de la tête de l'extrudeuse, et il ne parvient pas à construire correctement.	Le retour de la tête de l'extrudeuse à sa position initiale ré-étalonnera l'équipement Dremel 3D40. Annulez votre objet, dégagez la plaque de construction, remettez la tête de l'extrudeuse dans la position initiale et recommencez la construction de l'objet.
Le filament ne s'extrude pas ou n'adhère pas correctement au ruban de construction.	Ceci peut être causé par le fait que la plaque de construction n'a pas été mise de niveau avec la tête de l'extrudeuse.	Le nivellement de la plaque de construction alignera la tête de l'extrudeuse et assurera la construction d'un objet de meilleure qualité. Annulez votre objet, dégagez la plaque de construction, réglez le niveau de la plaque de construction et recommencez la construction de l'objet.
L'équipement Dremel 3D s'est bloqué avant le début de la construction de l'objet.	L'équipement Dremel 3D40 peut avoir reçu des instructions contradictoires.	Mettez l'équipement hors tension, attendez 30 secondes et remettez le sous tension.
Le matériau de support ne se détache pas pendant le nettoyage et la qualité finale de l'objet est affectée négativement.	L'orientation de la pièce n'est pas optimisée.	Réorientez la position du fichier 3D dans le logiciel de découpage Dremel Digilab 3D afin de minimiser le matériau de support ou placez le matériau de support sur une surface non critique.
Filaments excessivement enchevêtrés à la fin de la construction.	Une couche de votre objet n'a pas adhéré correctement, le modèle a été enregistré de telle sorte que seulement une partie minime de la surface soit en contact avec la plaque de construction ou l'objet a été construit en flottant au-dessus de la plaque de construction, sans support sélectionné.	Utilisez la fonction de prévisualisation dans le logiciel de découpage Dremel Digilab 3D pour voir la hauteur et la position de la première couche. Construisez avec des supports lorsque cela est nécessaire.
La pièce n'est construite qu'à moitié.	Il n'y avait plus assez de filament. Il y a eu une obstruction du filament pendant la construction.	Remettez un nouveau filament et recommencez la construction. Voir la rubrique « Aucun filament ne sort ».
Aucun filament ne sort.	Extrudeuse obstruée.	Contactez le service d'assistance à la clientèle.
L'extrudeuse ne revient pas dans sa position initiale.	Défaillance du fil de l'interrupteur de fin de course	Contactez le service d'assistance à la clientèle.

Dépannage

Problème	Cause	Action corrective
Couches de plastique filandreux ou s'effilochant sur les parties en saillie à angle très prononcé.	Les parties en saillie de l'objet sont trop éloignées ou leur angle est trop prononcé (angle <45 degrés)	Construire avec des supports
L'imprimante 3D40 ne trouve pas mon réseau WIFI.	L'imprimante est trop éloignée du routeur sans fil.	Déplacez l'imprimante 3D40 pour la rapprocher du routeur. Connectez-vous au réseau par Ethernet.
L'imprimante 3D40 ne se connecte pas à mon réseau.	L'imprimante est trop éloignée du routeur sans fil.	Déplacez l'imprimante pour la rapprocher du routeur.
	Le mot de passe d'accès au réseau est erroné.	Ressaisissez votre mot de passe ou vérifiez votre mot de passe en contactant le propriétaire du réseau.
L'imprimante 3D40 ne récupère pas un jeton.	Le mot de passe d'accès au réseau est erroné.	Ressaisissez votre mot de passe ou vérifiez votre mot de passe en contactant le propriétaire du réseau.
	Le réseau est protégé par un pare-feu.	Saisissez les informations de proxy du réseau.
Print Cloud ne se connectera pas à l'outil 3D40 et ne montrera pas de message « printer offline » (imprimante hors ligne).	L'imprimante 3D n'est pas connectée au réseau.	Vérifiez les paramètres du réseau 3D40 et réessayez de vous connecter.
Jeton non valide.	Vérifiez le jeton en cours de validité de l'imprimante 3D40 à l'aide des fonctions « Tools/About » (Outils/A propos de) et réessayez de vous connecter.	Utilisez l'option « Get new token » (Obtenir un nouveau jeton) pour générer un nouveau jeton et réessayez de vous connecter. Veuillez noter que tous les utilisateurs avec lesquels votre imprimante est partagée seront supprimés.
La construction ne démarre pas lorsqu'elle est lancée depuis le réseau.	Il n'y a plus de filament.	Chargez du filament et relancez la construction.
	Des portes sont ouvertes.	Les portes doivent être fermées pour pouvoir lancer la construction depuis le réseau. Lancez la construction depuis la file d'attente d'impression.
	Le modèle a déjà été construit.	La plateforme de construction doit être débarrassée de tout objet pouvant s'y trouver pour pouvoir lancer une construction depuis le réseau. Libérez la plateforme de tout objet et lancez la construction depuis la file d'attente d'impression.

Micrologiciel et logiciel ouvert

Mises à jour du micrologiciel

Dremel recommande de mettre à jour le micrologiciel chaque fois que Dremel met une mise à jour à disposition.

Dremel fournira des mises à jour du micrologiciel pour améliorer la performance et ajoutera des fonctionnalités additionnelles au programme 3D40 tout au long de la durée de vie du produit. Il existe deux manières de mettre à jour 3D40 : (1) téléchargez la mise à jour en allant sur le site www.digilab.dremel.com et installez-la en utilisant une clé de mémoire USB, ou (2) connectez 3D40 à Internet et mettez à jour en utilisant l'écran tactile du programme 3D40.

Logiciel ouvert utilisé dans ce produit Dremel

Ce produit contient des composants logiciels fournis sous licence par le détenteur des droits en vertu d'une version de la licence GNU General Public License (GPL), de la licence GNU Lesser General Public License (LGPL) ou de toute autre licence de logiciel ouvert exigeant que le code source soit rendu disponible. Vous pouvez recevoir une copie complète lisible par machine du code source correspondant en envoyant une demande écrite à :

Dremel

Attn : Open Source Software Officer

P. O. Box 081126

Racine, WI 53408-1126 (É.-U.)

Votre demande doit inclure : (i) le nom du produit Dremel, (ii) le numéro de série (le cas échéant), (iii) la version du logiciel (le cas échéant), (iv) votre nom, (v) le nom de votre entreprise (le cas échéant) et (vi) votre adresse de retour et votre adresse électronique (si elles sont disponibles).

Nous avons le droit de vous facturer des frais nominaux pour couvrir le coût des supports physiques et de la distribution.

Vous pouvez envoyer votre demande (i) dans les trois (3) années suivant la date à laquelle vous avez reçu le produit qui incluait le logiciel qui fait l'objet de votre demande ou (ii) dans le cas d'un code concédé sous licence en vertu de la version GPL version 3, aussi longtemps que Dremel propose des pièces de rechange ou un support client pour ce produit.

Garantie concernant toute nouvelle utilisation du logiciel ouvert :

DREMEL ne fournit aucune garantie pour les programmes logiciels ouverts contenus dans ce dispositif si ces programmes sont utilisés d'une quelconque manière autre que l'exécution du programme indiquée par DREMEL. Les licences énumérées ci-dessous définissent la garantie, le cas échéant, des auteurs ou des détenteurs de licence du logiciel ouvert. DREMEL rejette spécifiquement toutes garanties pour des défauts causés par une quelconque altération d'un programme logiciel ouvert ou de la configuration du produit. Vous ne sauriez vous prévaloir d'une quelconque garantie contre DREMEL au cas où le logiciel source violerait des droits de propriété intellectuelle d'un tiers. Tout support technique, le cas échéant, ne sera fourni que pour un logiciel n'ayant pas été modifié.

Garantie limitée de Dremel®

Si elle est utilisée à des fins non commerciales ou d'enseignement, votre produit Dremel est garanti contre les vices de matériau ou de façon pendant une période d'un an à compter de la date d'achat. Si l'équipement Dremel 3D40 est utilisé à des fins commerciales, cette garantie ne s'appliquera que pendant 60 jours à compter de la date d'achat. Dans l'hypothèse où le produit ne se conformerait pas à cette garantie écrite, veuillez procéder de la façon suivante :

1. NE RAPPORTEZ PAS votre produit à l'endroit où vous l'avez acheté.
2. Veuillez contacter le service d'assistance à la clientèle.
3. Emballez avec soin le produit seul, dans son emballage d'origine, sans aucun autre article, et renvoyez-le, en port payé, accompagné :
 - a. d'une copie de votre justificatif d'achat daté (veuillez en garder une copie pour vous-même);
 - b. d'une déclaration écrite concernant la nature du problème;
 - c. d'une indication de vos nom, adresse et numéro de téléphone, à :

TERRITOIRE CONTINENTAL DES ÉTATS-UNIS	CANADA	
Dremel Service Center 4915 21st Street Racine, WI 53406 Tél. : 1 (800) 437-3635	Giles Tool Agency 47 Granger Ave Scarborough, Ontario Canada M1K 3K9 Phone:1-416-287-3000	West Coast Tool 4008 Myrtle Street Burnaby, B.C. V5C 4G2 Tél. : 1-604-873-5394
EN DEHORS DU TERRITOIRE CONTINENTAL DES ÉTATS-UNIS : Consultez votre distributeur local ou contactez Dremel, 4915 21st Street, Racine, WI 53406 (États-Unis).		

Nous vous recommandons d'assurer le paquet contre la perte ou les dommages en cours de route dont nous ne pouvons assumer la responsabilité.

Cette garantie n'est offerte qu'à l'acheteur enregistré d'origine. LES DOMMAGES AU PRODUIT RÉSULTANT DE MANIPULATIONS ABUSIVES, D'ACCIDENTS, D'USAGES ABUSIFS, DE NÉGLIGENCE, DE RÉPARATIONS OU D'ALTÉRATIONS NON AUTORISÉES, D'UTILISATION D'ACCESSOIRES NON APPROUVÉS, UTILISATION D'UN FILAMENT AUTRE QU'UN FILAMENT APPROUVÉ PAR DREMEL OU D'AUTRES CAUSES NON LIÉES AU MATÉRIAU OU À LA FAÇON NE SONT PAS COUVERTS PAR CETTE GARANTIE.

Aucun employé, mandataire, vendeur ou autre n'est autorisé à accorder des garanties au nom de Dremel. Si l'inspection effectuée par Dremel révèle que le problème a été causé par un problème de matériau ou de façon dans les limites de la garantie, Dremel réparera ou remplacera le produit gratuitement et renverra le produit en port payé. Si elles peuvent être effectuées, les réparations rendues nécessaires par l'usure normale ou un usage abusif, ou les réparations du produit une fois la période de garantie expirée, seront facturées aux tarifs réguliers de l'usine.

DREMEL N'ACCORDE AUCUNE AUTRE GARANTIE DE QUELQUE NATURE QUE CE SOIT, EXPLICITE OU IMPLICITE, ET TOUTES LES GARANTIES IMPLICITES DE COMMERCIALISATION ET D'APTITUDE À UN USAGE PARTICULIER EN PLUS DE L'OBLIGATION SUSVISÉE SONT REJETÉES PAR LES PRÉSENTES PAR DREMEL ET EXCLUES DE CETTE GARANTIE LIMITÉE.



Cette garantie vous accorde certains droits précis, et vous pouvez également avoir d'autres droits qui varient d'un endroit à un autre. L'obligation du garant se limite à réparer ou remplacer le produit. Le garant n'est responsable d'aucun dommage accessoire ou indirect attribuable à de telles défaillances alléguées. Certaines juridictions ne permettent pas l'exclusion ou la limitation des dommages accessoires ou indirects ; il se peut donc que les limitations ou l'exclusion qui précède ne s'appliquent pas à vous.

En ce qui concerne les prix et la façon de vous prévaloir de la garantie sur le territoire continental des États-Unis, mettez-vous en contact avec un distributeur local Dremel.

Importé pour Dremel® aux É.-U. par :
Robert Bosch Tool Corporation
1800 West Central Road
Mount Prospect, Illinois 60056

Símbolos de seguridad

Las definiciones que aparecen a continuación describen el nivel de gravedad de cada palabra de señal de seguridad. Por favor, lea el manual y preste atención a estos símbolos.

	<p>Éste es el símbolo de alerta de seguridad. Se utiliza para alertarle a usted de posibles peligros de lesiones corporales. Obedezca todos los mensajes de seguridad que sigan a este símbolo para evitar posibles lesiones o muerte.</p>
	<p>PELIGRO indica una situación peligrosa que, si no se evita, causará la muerte o lesiones graves.</p>
	<p>ADVERTENCIA indica una situación peligrosa que, si no se evita, podría causar la muerte o lesiones graves.</p>
	<p>PRECAUCIÓN indica una situación peligrosa que, si no se evita, podría causar lesiones leves o moderadas.</p>

Índice

Símbolos de seguridad	76
Advertencias generales de seguridad	77-78
Símbolos	79
Servicios remotos de Dremel	79
Cumplimiento de las normas de la FCC	80
Información sobre propiedad intelectual	80
Especificaciones	81
Recursos	82
Glosario de términos	82-84
Introducción	85
Contenido del kit y desempaquetado	85
Desempaquetado	86
Familiarización con la 3D40	87-88
Configuración inicial	89-91
Pantalla táctil	92-98
Software rebanador Dremel Digilab 3D	98
Preparación para construir	99-102
Construcción	102-104
Remoción de su objeto	105
Plataforma de Dremel basada en la nube	106
Mejores prácticas	107
Mantenimiento	107-108
Localización y reparación de averías	109-110
Firmware y software de código abierto	111
Garantía limitada Dremel®	112

Advertencias generales de seguridad



ADVERTENCIA

Lea todas las instrucciones incluidas en este manual y familiarícese con la Dremel 3D40 antes de configurarla y usarla. Si no se hace caso de las advertencias e instrucciones, el resultado podría ser un incendio, daños al equipo, daños materiales o lesiones corporales.

LEA TODAS LAS INSTRUCCIONES

GUARDE TODAS LAS ADVERTENCIAS E INSTRUCCIONES PARA REFERENCIA FUTURA

Seguridad del área de trabajo

Mantenga el área de trabajo limpia y bien iluminada. Las áreas de trabajo desordenadas u oscuras invitan a que ocurran accidentes.

No utilice la Dremel 3D40 en presencia de líquidos, gases o polvos inflamables. La Dremel 3D40 genera altas temperaturas que podrían incendiar el polvo o los vapores.

Cuando no esté utilizando la 3D40, almacénela fuera del alcance de los niños y otras personas que no hayan recibido capacitación. Pueden ocurrir lesiones en las manos de los usuarios que no hayan recibido capacitación.

Seguridad eléctrica

Utilice siempre la Dremel 3D40 con un tomacorriente conectado a tierra apropiadamente. No modifique el enchufe de la Dremel 3D40. Una conexión incorrecta a tierra y los enchufes modificados aumentan el riesgo de una descarga eléctrica.

No utilice la Dremel 3D40 en lugares húmedos o mojados. No exponga la Dremel 3D40 a la lluvia. La presencia de humedad aumenta el riesgo de una descarga eléctrica.

No maltrate el cable de alimentación. No utilice nunca dicho cable para jalar o desenchufar la Dremel 3D40. Mantenga el cable de alimentación alejado del calor, el aceite, los bordes afilados o las piezas móviles. Los cables dañados o enredados aumentan el riesgo de una descarga eléctrica.

Evite usar este producto durante una tormenta eléctrica. Puede que haya un riesgo remoto de sobretensión por causa de rayos que podría causar un peligro de descarga eléctrica.

En caso de emergencia, desenchufe la Dremel 3D40 del tomacorriente.

Seguridad personal

Manténgase alerta, fíjese en lo que está haciendo y use el sentido común cuando esté utilizando una Dremel 3D40. No use la Dremel 3D40 cuando esté cansado o bajo la influencia de drogas, alcohol o medicamentos. Un momento de distracción mientras se esté utilizando la Dremel 3D40 podría causar lesiones corporales.

Utilice equipo de protección personal. El uso de equipo de protección, como por ejemplo guantes termorresistentes y anteojos de seguridad, reducirá el riesgo de lesiones corporales.

Vista adecuadamente. No use ropa holgada ni joyas. Mantenga el pelo, la ropa y los guantes alejados de las piezas móviles. La ropa holgada, las joyas o el pelo largo pueden quedar atrapados en las piezas móviles.

Uso y cuidado de la Dremel 3D40

Antes de casa uso, compruebe la Dremel 3D40 para determinar si hay piezas móviles desalineadas o que se atorán, si hay piezas rotas o si existe cualquier otra situación que pueda afectar al funcionamiento de la Dremel 3D40. Si se sospecha la presencia de daños, haga que la Dremel 3D40 sea reparada por un centro de servicio Dremel autorizado antes de usarla. La utilización de la Dremel 3D40 cuando esté dañada podrá causar la creación de objetos de mala calidad, daños adicionales al equipo, daños materiales o lesiones corporales.

No toque la punta del extrusor durante el funcionamiento de la Dremel 3D40 o hasta que se haya enfriado por lo menos hasta 60 °C (140 °F). El contacto con la punta del extrusor durante el funcionamiento o después de éste, antes de que la punta se haya enfriado, podría causar lesiones corporales.

Instale la Dremel 3D40 en un área bien ventilada. Coloque la impresora Dremel 3D40 sobre una superficie ininflamable plana y alejada de materiales inflamables. La Dremel 3D40 derrite el plástico durante la construcción. Es posible que los olores a plástico emitidos durante la utilización de la Dremel 3D40 irriten los ojos y las vías respiratorias. La ubicación de la Dremel 3D40 cerca de los objetos que la rodeen impide una ventilación adecuada.

No introduzca las manos en la Dremel 3D40 mientras esté funcionando. El contacto con las piezas móviles de la Dremel 3D40 durante su funcionamiento podría causar una mala calidad de la construcción, daños al equipo o lesiones corporales.

Monitoree siempre la Dremel 3D40 durante su utilización. El uso de la Dremel 3D40 por personas que no estén familiarizadas con estas advertencias e instrucciones podría causar daños al equipo o daños materiales y lesiones corporales.

Utilice sólo filamento DREMEL. El uso de un filamento no autorizado por Dremel podría causar daños al equipo y daños materiales.

Asegúrese de que los objetos pequeños creados por la Dremel 3D40 no estén al alcance de los niños pequeños. Los objetos pequeños son peligros potenciales de asfixia para los niños pequeños.

No cree objetos ilegales o inapropiados utilizando la Dremel 3D40.

No utilice la Dremel 3D40 para crear objetos diseñados para uso con velas, combustibles líquidos y otras fuentes de calor. El plástico se puede derretir cuando se exponga a fuego u otras fuentes de calor. Dicho uso de los objetos creados por la Dremel 3D40 podría causar un incendio, daños materiales y lesiones corporales.

No utilice la Dremel 3D40 para crear objetos diseñados para aplicaciones relacionadas con alimentos o bebidas, tales como preparación, decoración, almacenamiento o consumo. Dicho uso de los objetos creados por la Dremel 3D40 podría causar enfermedades o lesiones corporales.

No utilice la Dremel 3D40 para crear objetos diseñados para uso con componentes eléctricos o carcasas de componentes eléctricos. El plástico de PLA no es adecuado para aplicaciones eléctricas. Dicho uso de los objetos creados por la Dremel 3D40 podría causar daños materiales y lesiones corporales.

No se ponga objetos de plástico en la boca ni alrededor de ella. El plástico de PLA no es adecuado para la preparación de alimentos o bebidas ni para utensilios para comida. Dicho uso de los objetos creados por la Dremel 3D40 podría causar enfermedades o lesiones corporales.

No utilice la Dremel 3D40 para crear objetos diseñados para almacenar productos químicos. El plástico de PLA no es adecuado para almacenar productos químicos. Dicho uso de los objetos creados por la Dremel 3D40 podría causar daños materiales y lesiones personales.

No modifique la Dremel 3D40 ni altere la configuración de fábrica. Las modificaciones podrían causar daños al equipo y daños materiales, así como lesiones corporales.

No exponga la Dremel 3D40 a temperaturas que excedan los 70 °C (158 °F). La Dremel 3D40 podría resultar dañada. La Dremel 3D40 está diseñada para funcionar a temperaturas entre 16 y 29 °C (60 y 85 °F).

No mueva ni golpee la Dremel 3D40 o el extrusor durante su funcionamiento. El objeto se podría construir incorrectamente.

No cambie la bobina de filamento a menos que el proceso de construcción se haya completado o esté detenido o pausado. Al cambiar el filamento durante la construcción se cancelará el objeto y se podría dañar el extrusor.

No jale el filamento hacia fuera. Si lo hace, se podría dañar el extrusor.

Tenga cuidado adicional para no dañar la punta del extrusor cuando elimine los residuos. La Dremel 3D40 no funcionará correctamente con la punta del extrusor dañada y será necesario reemplazarla.

Antes de cada construcción, asegúrese de que la plataforma de construcción esté cubierta con la cinta de construcción especificada por Dremel. El uso de cinta de construcción inapropiada podría causar daños al equipo y mala calidad de construcción del objeto.

Esté atento a la posición de su cuerpo cuando utilice herramientas de mano para retirar objetos de la plataforma de construcción. Un resbalón repentino de la herramienta y una posición inapropiada del cuerpo durante la retirada de un objeto de la plataforma de construcción podrían causar lesiones corporales.

Evite rasguñar la plataforma de construcción cuando retire objetos. Las rasguñaduras en la plataforma de construcción causarán una creación incorrecta de objetos.

No deje caer la plataforma de construcción. Es posible que la placa de vidrio templado se rompa y cause lesiones corporales.

No retire la placa de vidrio templado del soporte de plástico. Es posible que el contacto con el borde de la placa de vidrio templado cause lesiones corporales.

No tuerza ni doble la plataforma de construcción mientras esté retirando objetos. Es posible que la placa de vidrio templado se separe del soporte de plástico y cause lesiones corporales.

Dremel no es responsable por la integridad estructural ni la utilidad de los objetos creados utilizando la Dremel 3D40. Los modelos estructurales creados por diseñadores inexpertos podrían causar daños materiales y lesiones corporales.

Mantenga el soporte de la placa de construcción alejado de los marcapasos cardíacos. Los imanes del soporte de la placa de construcción generan un campo que puede afectar el funcionamiento de los marcapasos cardíacos.

Mantenga el soporte de la placa de construcción alejado de los medios de datos magnéticos y los equipos magnéticamente sensibles. El efecto de los imanes del soporte de la placa de construcción puede causar una pérdida irreversible de datos.

Servicio de ajustes y reparaciones

Desenchufe siempre la Dremel 3D40 de su fuente de alimentación antes de realizar cualquier procedimiento de servicio. Si no se hace esto, el resultado podría ser lesiones corporales y daños al equipo.

Haga que su Dremel 3D40 reciba servicio de ajustes y reparaciones sólo por un centro de servicio Dremel autorizado, utilizando únicamente piezas de repuesto

Dremel. Esto asegurará que se mantengan un funcionamiento y una seguridad apropiados de la Dremel 3D40.





Utilice únicamente componentes aprobados por Dremel. Es posible que el uso de componentes que no sean componentes Dremel genuinos anule la garantía.

Utilice únicamente filamento aprobado por Dremel. Los daños al producto que resulten del uso de filamento que no sea filamento aprobado por Dremel no están cubiertos bajo la garantía.

GUARDE ESTAS INSTRUCCIONES

Símbolos

IMPORTANTE: Es posible que algunos de los símbolos siguientes se usen en su herramienta. Por favor, estúdielos y aprenda su significado. La interpretación adecuada de estos símbolos le permitirá utilizar la herramienta mejor y con más seguridad.

Símbolo	Designación/explicación
V	Volt (tensión)
A	Ampere (corriente)
Hz	Hertz (frecuencia, ciclos por segundo)
0	Posición "off"
~	Corriente alterna (tipo o una característica de corriente)
	Símbolo de peligro de superficie caliente. Es posible que el contacto cause quemaduras. Deje que se enfríe antes de hacer servicio.
	Alerta al usuario para que lea el manual.
	Este símbolo indica que Underwriters Laboratories ha catalogado esta herramienta indicando que cumple con las normas estadounidenses y canadienses.
	Los imanes del soporte de la placa de construcción generan un campo que puede afectar el funcionamiento de los marcapasos cardíacos.

Servicios remotos de Dremel

Los servicios remotos de Dremel le proporcionan a usted información y servicios relacionados con sus productos Dremel 3D. El tipo de información proporcionada por los servicios remotos de Dremel podrá cambiar de vez en cuando. Toda la información de producto y todos los servicios se proporcionan para brindarle a usted conveniencia, "Tal cual" y "Según estén disponibles".

Dremel no garantiza que la información o los servicios vayan a estar disponibles ni que sean precisos o confiables, o que la información de producto o los servicios proporcionarán seguridad en su hogar. Usted usará toda la información de

producto, todos los servicios y todos los productos a su propia discreción y riesgo. La información de producto y los servicios no tienen como fin ser un sustituto de los medios directos para obtener información.

La conectividad de red requiere un punto de acceso y una conexión a Internet de alta velocidad. Es posible que se apliquen cargos de proveedor de servicios de Internet.

La impresión móvil requiere un dispositivo móvil compatible y un plan de datos. Es posible que se apliquen cargos de proveedor de telecomunicaciones.

Cumplimiento de las normas de la FCC

NOTA: Este equipo ha sido sometido a pruebas y se ha comprobado que cumple con los límites para un dispositivo digital de Clase B, conforme a la parte 15 de las Normas de la FCC. Estos límites están concebidos para proporcionar una protección razonable contra las interferencias perjudiciales en una instalación residencial. Este equipo genera, usa y puede irradiar energía de radiofrecuencia y, si no se instala y utiliza de acuerdo con las instrucciones, puede causar interferencias perjudiciales para las radiocomunicaciones. Sin embargo, no hay garantía de que no vaya a ocurrir interferencia en una instalación específica. Si este equipo causa interferencia perjudicial para la recepción de radio o televisión, lo cual se puede determinar apagando y encendiendo el equipo, se recomienda al usuario que intente corregir la interferencia tomando una o más de las siguientes medidas:

- Reoriente o reubique la antena receptora.
- Aumente la separación entre el equipo y el receptor.
- Conecte el equipo a un tomacorriente o un circuito distinto al circuito al que el receptor esté conectado.
- Consulte al distribuidor o a un técnico experto en radio/TV para obtener ayuda.

Los cambios y las modificaciones que no sean aprobados expresamente por el fabricante o la persona que registre este equipo pueden anular la autoridad que usted tiene para utilizar este equipo conforme a las normas de la Comisión Federal de Comunicaciones (Federal Communications Commission) de los Estados Unidos.

Información sobre propiedad intelectual

La Dremel 3D40 está diseñada para imprimir objetos 3D a partir de archivos digitales que usted cree o posea, o que tenga derecho a imprimir utilizando la Dremel 3D40. Cuando haga objetos utilizando la Dremel 3D40, usted es responsable de asegurarse de no infringir ningún derecho de propiedad intelectual de terceros ni violar ninguna ley o reglamentación aplicable, como por ejemplo leyes de propiedad intelectual de los Estados Unidos o extranjeras.

La Dremel 3D40 no se puede utilizar para hacer objetos protegidos por derechos de propiedad intelectual que pertenezcan a terceros sin el permiso de dichos terceros. La utilización de la Dremel 3D40 para hacer cualquiera de las siguientes cosas podría requerir el permiso de terceros: hacer un duplicado o facsímil (en su totalidad o en parte) de cualquier objeto no creado por usted, hacer un objeto a partir de un archivo digital que no le pertenezca a usted o hacer un objeto a partir de un escaneo de un objeto

físico que usted no haya creado. Es su responsabilidad obtener dicho permiso. En algunos casos, quizás no pueda obtener dicho permiso. En los casos en que dicho permiso no se pueda obtener, usted no deberá imprimir dicho objeto en 3D, o si lo hace será a su propio riesgo. Usted no podrá modificar, realizar ingeniería inversa, descompilar ni desensamblar la Dremel 3D40 ni su software o firmware, excepto según lo permita la ley aplicable.

Si utiliza la Dremel 3D40 de cualquier otra manera que no sea la recomendada y descrita en estas Instrucciones de Utilización/Seguridad, lo hace a su propio riesgo. La utilización de la Dremel 3D40 para hacer objetos que infrinjan cualquier derecho de propiedad intelectual que pertenezca a terceros podría causar enjuiciamiento y sanciones de tipo civil o penal, y usted podría ser responsable de daños monetarios o multas, o ser encarcelado.

Descripción funcional y especificaciones

CONSTRUCCIÓN

Extrusor: Extrusión sencilla
 Temperatura del extrusor: Hasta 230 °C (397 °F)
 Interfaz operativo: Pantalla táctil IPS a todo color de 3,5 pulgadas
 Máximo volumen de construcción: 9 x 5,9 x 5,5 pulgadas (230 x 150 x 140 mm)
 Grosor de la capa: 50 microns (0.05mm)
 Colores del filamento: Visite www.digilab.dremel.com para conocer las opciones de color
 Tarjeta SD: Hasta 32 GB de tamaño (la 3D40 no funcionará con tarjetas SD cuyo tamaño supere 32 GB)
 Almacenamiento interno: 4 GB
 Almacenamiento externo: Unidad Flash USB

PESO Y DIMENSIONES

Peso (sin bobina): 8,8 kg (19 lb 8 oz)
 Dimensiones: 19,1 x 15,7 x 13,2 pulgadas (485 x 400 x 335 mm)

FILAMENTO

SÓLO funciona con filamento Dremel de 1,75 mm

ALMACENAMIENTO DEL FILAMENTO

Todos los polímeros se degradan con el tiempo. No desempaque el filamento hasta que se necesite. El filamento se deberá almacenar a temperatura ambiente: 16-29 °C (60-85 °F) y en condiciones secas.

SOFTWARE

La Dremel 3D40 viene con software rebanador Dremel Digilab 3D gratuito para Windows y Mac OSX. Esta aplicación convierte sus archivos digitales 3D en archivos construibles.

SISTEMAS OPERATIVOS COMPATIBLES

- Apple® Mac® OS® X v10.9 o posterior (Mavericks)
- Microsoft® Windows® 8.1
- Microsoft® Windows® 7 SP1

ESPECIFICACIONES MÍNIMAS DEL SISTEMA

- CPU: Procesador de 64 bits (los procesadores de 32 bits no son compatibles)
- Memoria: 3 GB RAM (se recomiendan 4 GB o más)
- Espacio en disco: ~2 GB de espacio libre en disco para la instalación
- Tarjeta de video: 1,024 MB GDDR RAM o más. Tarjeta con capacidad para gráficos Microsoft® Direct3D® 11 o superior
- Dispositivo señalador: Ratón de tres botones

REQUISITOS ELÉCTRICOS

Potencia nominal de la 3D40: 120 V, 60 Hz, 3,75 A

ENTORNO OPERATIVO

Temperatura ambiente: 16-29 °C (60-85 °F)
 Espacio de trabajo nivelado
 Entorno de espacio de trabajo seco

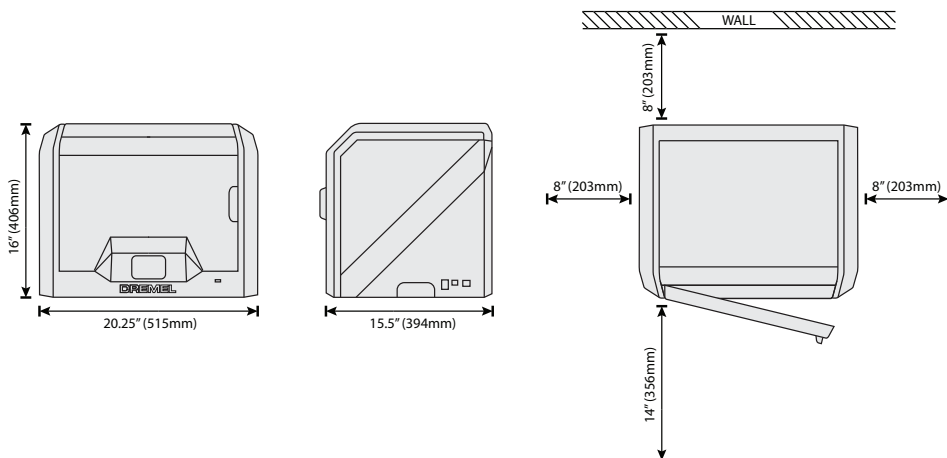

Recursos

Recurso	Descripción	Ubicación
Guía de inicio rápido	Proporciona un recorrido ilustrado por cómo sacar su 3D40 de la caja.	La versión impresa de la "Guía de inicio rápido" se encuentra en la caja de cartón rectangular que contiene los componentes. También está disponible en www.digilab.dremel.com
Sitio web de Dremel 3D	Proporciona el más reciente software 3D40, información de producto, asistencia al cliente y descargas de modelos y proyectos 3D.	www.digilab.dremel.com
Asistencia al cliente de Dremel 3D	Contacte a Dremel para obtener asistencia, mantenimiento y servicio.	1-844-4DRML3D (1-844-437-6533) www.digilab.dremel.com
Software rebanador Dremel Digilab 3D	PLe permite cargar, editar y construir archivos 3D. También puede cambiar la configuración del dispositivo y encargar suministros.	Se instala desde www.digilab.dremel.com o desde la unidad flash USB suministrada con la Dremel 3D40.

Glosario de términos

Término	Definición
Placa de construcción flexible	La superficie plana flexible utilizada por la Dremel 3D40 para construir objetos. La placa de construcción flexible consta de una placa de acero flexible con mangos de plástico para curvarla fácilmente. La placa de construcción flexible se sujeta a la impresora utilizando el soporte de la placa de construcción.
Soporte de la placa de construcción	La superficie magnética plana utilizada para sujetar la placa de construcción flexible. Tiene una superficie magnética, dos muescas en la parte trasera y dos pestillos móviles en la parte delantera para sujetar hacia abajo la placa de construcción flexible.
Clip de la plataforma de construcción	Clip ubicado en la parte delantera de la base de la plataforma de construcción, que se utiliza para sujetar firmemente la placa de construcción en la posición correcta.
Cinta de construcción	Cinta adhesiva que mejora la consistencia de sus objetos y les ayuda a adherirse a la superficie de la placa de construcción.
Volumen de construcción	La cantidad de espacio tridimensional (3D) que un objeto usará una vez que esté completado. La Dremel 3D40 tiene un volumen de construcción máximo, lo cual significa que los objetos con un volumen de construcción más grande no se pueden construir a menos que se cambie su tamaño o se dividan en subobjetos.

Glosario de términos

Puerta	La Dremel 3D40 tiene una puerta ubicada en el panel delantero. Esto facilita el acceso a la placa de construcción, el extrusor, el filamento y sus objetos. Esta puerta está hecha con un material transparente, para que usted pueda observar el progreso de sus objetos a la vez que mantiene estable el entorno de construcción.
Tapa	La Dremel 3D40 tiene una tapa pivotante en la parte superior. Esto permite más acceso a la placa de construcción, el extrusor, el filamento y los objetos cuando sea necesario.
Extrusor	Un conjunto que utiliza engranajes para jalar el filamento a través de la entrada del extrusor, calentar el filamento hasta la temperatura de construcción y empujar el filamento caliente para que salga por la punta del extrusor.
Ventilador del extrusor	Un ventilador que se utiliza para enfriar el conjunto exterior del extrusor y el motor de engranajes.
Entrada del extrusor	Una abertura ubicada en la parte superior del extrusor, donde el filamento se inserta para construir.
Palanca de empuje del extrusor	Una palanca ubicada a un lado del extrusor, que se utiliza para aflojar la sujeción del motor de engranajes del extrusor.
Punta del extrusor	Una boquilla ubicada en la parte inferior del extrusor, por donde se fuerza la salida del filamento caliente para construir.
Filamento	Una hebra de material de plástico parecida a un hilo.
Bobina de filamento	Una pieza cilíndrica sobre la que se enrolla una hebra larga de filamento para su almacenamiento y uso continuo.
Tubo de guía del filamento	Una pieza de plástico que guía el filamento desde la bobina de filamento a través de una abertura ubicada en la carcasa exterior de la Dremel 3D40.
Pomos niveladores	Pomos ubicados debajo de la base de la plataforma de construcción, que se utilizan para crear una separación apropiada entre la punta del extrusor y la placa de construcción.
PLA	Un bioplástico derivado de recursos renovables, tales como almidón de maíz.
Alicates de punta fina	Herramienta común utilizada para sujetar objetos pequeños y agarrar el exceso de material que esté demasiado caliente para tocarlo directamente.
Herramienta extractora de objetos	Una herramienta que se utiliza para separar sus objetos de la placa de construcción.
Motor paso a paso	Un motor eléctrico de CC sin escobillas que se utiliza para impulsar los rieles de la guía y los engranajes del extrusor.
Archivo .STL	Un formato de archivo digital común que se utiliza en una amplia gama de software de modelos 3D. Este archivo es creado por software 3D de terceros o se descarga.
.g, .gcode, .g3drem	Un formato de archivo construible que es compatible con la Dremel 3D40.
Pantalla táctil	Pantalla a todo color que se activa por medio del tacto. Permite que usted monitoree la Dremel 3D40 y los objetos, a la vez que también proporciona comandos directamente a la Dremel 3D40 sin tener que usar una computadora.

Glosario de términos

Rieles de guía del eje X	Un conjunto de rieles ubicado en cualquiera de los dos lados del extrusor, que permite que un motor paso a paso mueva el extrusor hacia el lado izquierdo o derecho del área de construcción.
Rieles de guía del eje Y	Un conjunto de rieles ubicado en cualquiera de los dos lados del área de construcción, que permite que un motor paso a paso mueva el extrusor hasta la parte delantera o trasera del área de construcción.
Rieles de guía del eje Z	Un conjunto de rieles ubicado en la parte trasera del área de construcción, que permite que un motor paso a paso mueva la placa de construcción hacia arriba o hacia abajo.
Puerto Ethernet	Una tecnología de red de área local cableada que permite que los dispositivos electrónicos se comuniquen.
Deflector del ventilador del extrusor	Una pieza de plástico que dirige el aire procedente del ventilador del extrusor sobre la placa de construcción para ayudar a enfriar la construcción activa.
Sensor de atoramiento del filamento	Un sensor ubicado en el extrusor que pausa la impresora si el filamento deja de extruirse correctamente.
Sensor de agotamiento del filamento	Un sensor ubicado en la entrada del extrusor que pausa la impresora si se le acaba el filamento durante una construcción.
Sensor de nivelación	Un sensor que detecta la altura de la placa de construcción y ayuda a nivelar adecuadamente.
Archivo OBJ	Un formato de archivo digital común que se utiliza en una amplia gama de software de modelos 3D. Este archivo se crea en software 3D de terceros o se descarga.
Soporte de bobina	Una pieza de plástico ubicada a la izquierda de la placa de construcción en el interior del área de construcción de la Dremel 3D40 que está diseñada para sujetar una bobina de filamento.
Puerta de la bobina	Una puerta retirable que fija la bobina de filamento al soporte de bobina.
Unidad Flash USB	Una tarjeta de memoria portátil que se utiliza en una amplia variedad de dispositivos.
WIFI	Una tecnología de red de área local inalámbrica que permite que los dispositivos electrónicos se comuniquen.

Introducción

Bienvenido al mundo de Dremel Digilab. Nuestra misión es orientarle a través del proceso de construcción 3D y compartir las mejores prácticas para que pueda dar vida a sus ideas. La construcción 3D es un proceso que involucrará experimentación y persistencia.

Afortunadamente, los expertos de Dremel están a su disposición para hacer que su trabajo sea más fácil, con consejos a través de Internet y asistencia en vivo. Inicie su éxito registrando su Dremel 3D40 en Dremel3D.com, lo cual le dará acceso a cientos de modelos y proyectos innovadores de alta calidad. Con Dremel, usted puede construir basándose en sus

propias ideas, construir las mejor y hacer que sean suyas.

La Dremel 3D40 aporta nueva funcionalidad a la Dremel3D, como por ejemplo conectividad de red e impresión remota. Para iniciarse en el uso de la 3D40, siga la rutina de configuración inicial en la pantalla táctil.

Puede crear un perfil de usuario visitando www.digilab.dremel.com. Su perfil le da acceso a modelos de alta calidad, asistencia y descargas de software, así como a servicios de impresión remota. Una vez que haya completado la configuración y el registro, usted estará listo para comenzar a construir.

Contenido del kit*

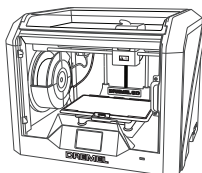

Dremel 3D40



Manual de instrucciones



Guía de inicio rápido

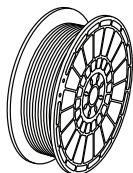

1 bobina de filamento**

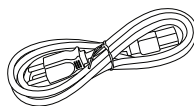

Cable de alimentación

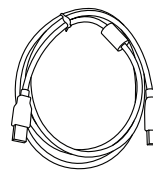

Cable USB



Cinta de construcción

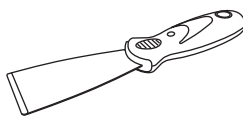

Herramienta extractora de objetos

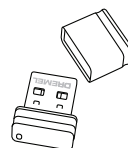

Unidad flash USB

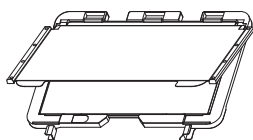

Placa de construcción flexible y soporte de la placa de construcción

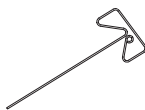

Herramienta desatascadora

*Las cantidades pueden variar dependiendo del kit.

**no la almacene en un entorno húmedo ni caliente.

Desempaquetado

1. Ponga la caja sobre la mesa, corte la cinta y abra la caja.
2. Retire el inserto superior.

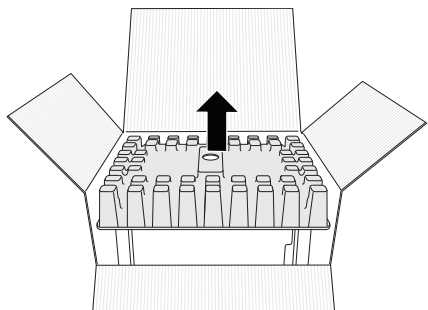

3. Saque la 3D40 y póngala sobre la mesa.
4. Abra la tapa y retire el inserto superior.

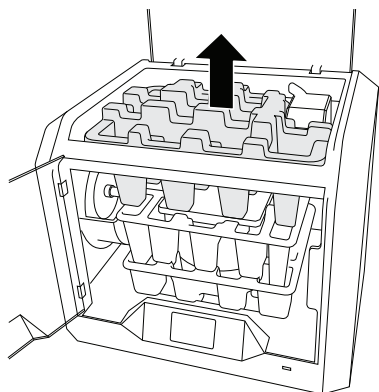

5. Suba la placa de construcción levantándola por ambos lados.

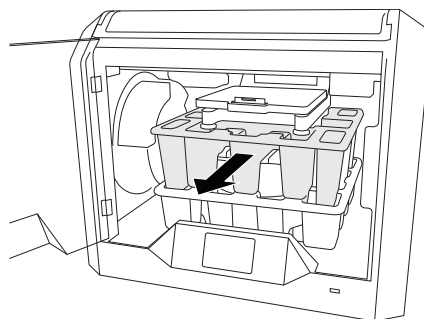
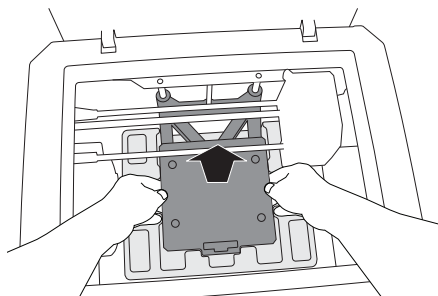

7. Retire el inserto inferior.

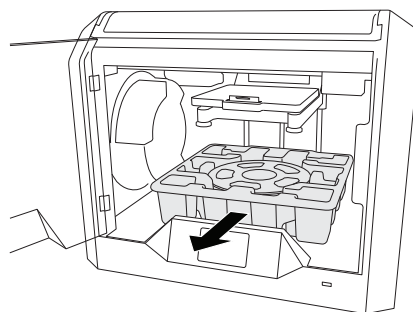

Consejo: Guarde los materiales de embalaje para transporte y almacenamiento futuros.

Familiarización con la 3D40

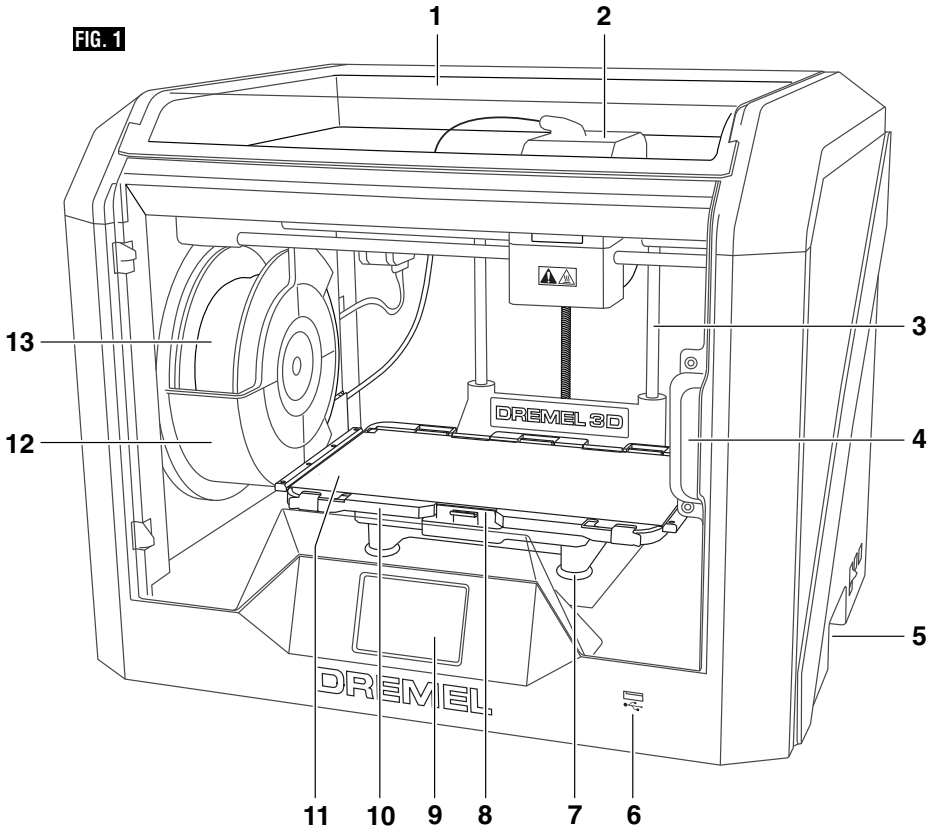

- | | | | |
|-----|--|-----|-------------------------------|
| 1. | Tapa | 15. | Motor paso a paso |
| 2. | Extrusor | 16. | Tubo de guía del filamento |
| 3. | Riel de guía del eje Z | 17. | Palanca del extrusor |
| 4. | Puerta | 18. | Clip de la guía del filamento |
| 5. | Mangos de agarre | 19. | Entrada del extrusor |
| 6. | Puerto USB A | 20. | Ventilador del extrusor |
| 7. | Pomos niveladores | 21. | Cable tipo cinta |
| 8. | Clips de la plataforma de construcción | 22. | Rieles de guía del eje X |
| 9. | Pantalla táctil | 23. | Sensor de nivelación |
| 10. | Soporte de la placa de construcción | 24. | Punta del extrusor |
| 11. | Placa de construcción flexible | 25. | Interruptor de alimentación |
| 12. | Soporte/cierre de bobina de filamento | 26. | Puerto USB B |
| 13. | Bobina de filamento | 27. | Puerto Ethernet |
| 14. | Rieles de guía del eje Y | 28. | Placa de especificaciones |
| | | 29. | Entrada de alimentación |

Familiarización con la 3D40

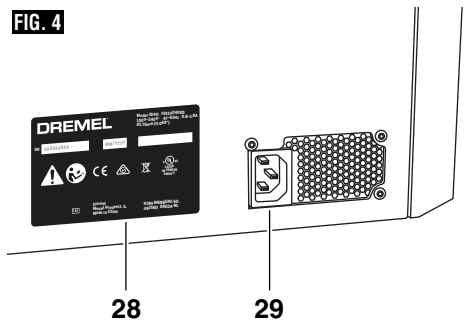
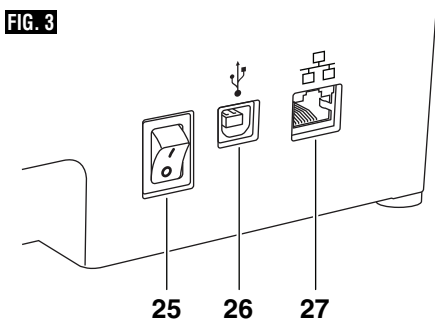
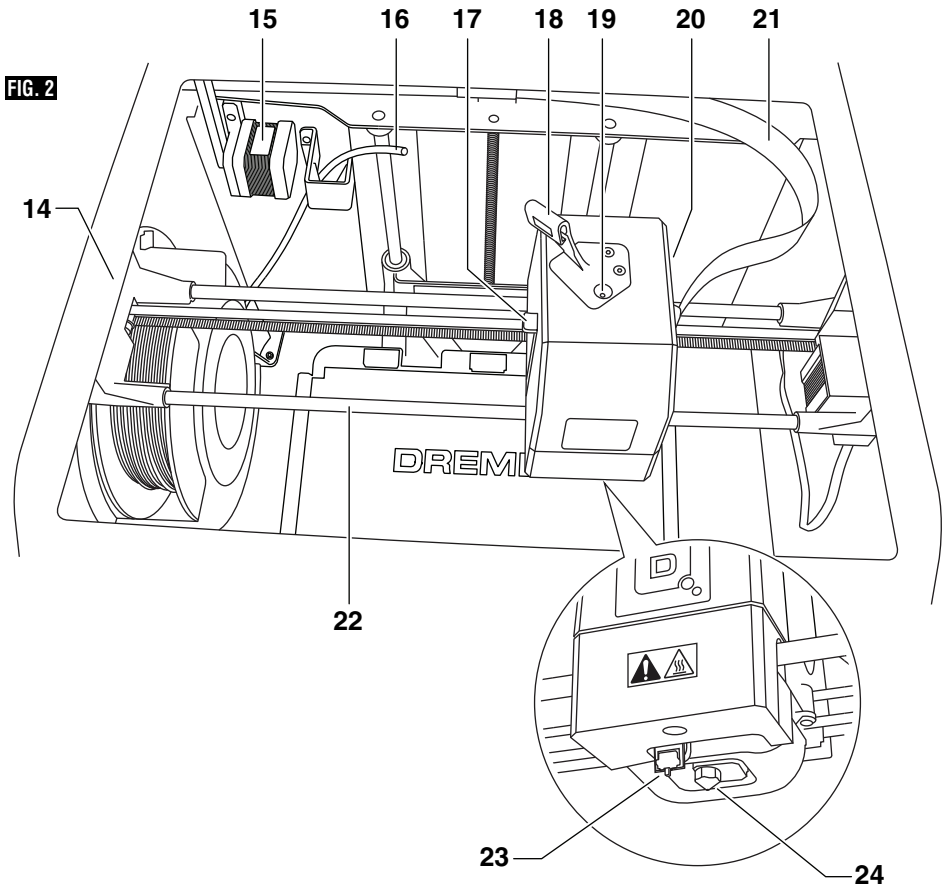

Configuración inicial

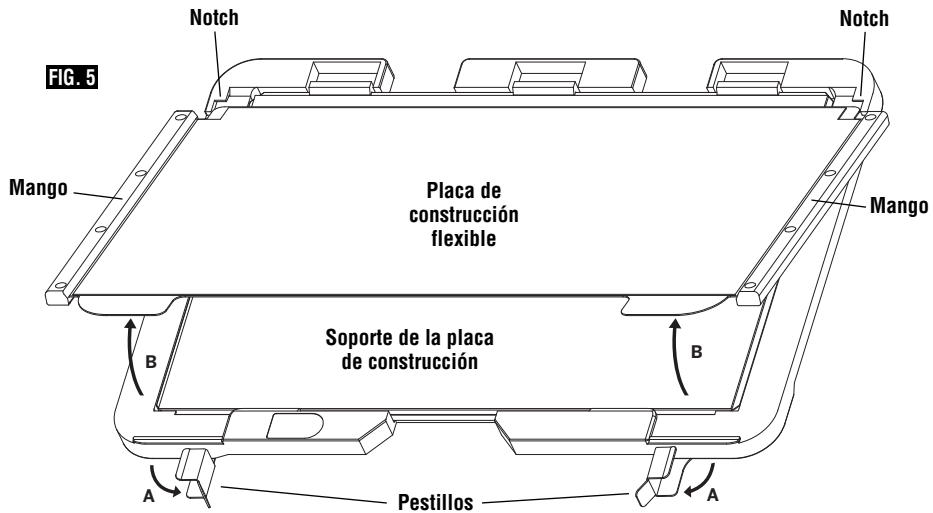

PREPARACIÓN DE LA PLATAFORMA DE CONSTRUCCIÓN

⚠ ADVERTENCIA No deje caer la plataforma de construcción. Es posible que la placa de vidrio templado se rompa y cause lesiones corporales.

⚠ ADVERTENCIA No retire la placa de vidrio templado del soporte de plástico. Es posible que el contacto con el borde de la placa de vidrio templado cause lesiones corporales.

⚠ PRECAUCION Antes de cada construcción, asegúrese de que la plataforma de construcción esté cubierta con cinta de construcción especificada por Dremel. El uso de cinta de construcción incorrecta podrá causar daños al equipo y una mala calidad de construcción del objeto.

1. La placa de construcción consiste en dos partes: la placa de construcción flexible y el soporte de la placa de construcción. El soporte de la placa de construcción tiene una superficie magnética a la que sujetar la placa de construcción flexible y cuenta con dos muescas en la parte trasera y pestillos móviles en la parte delantera para sujetar hacia abajo las esquinas de la placa de construcción flexible.
2. La placa de construcción flexible se puede retirar del soporte de la placa de construcción rotando los pestillos móviles hacia usted (A), levantando la placa de construcción flexible por los mangos azules (B) y jalándola hacia fuera, hacia usted (C), figura 5.

Configuración inicial

3. La placa de construcción flexible viene con cinta de construcción instalada. Para retirar la cinta, levántela desde la lengüeta ubicada en la esquina delantera y despréndala lentamente. Para instalar una cinta de construcción nueva, retire el revestimiento adhesivo de la cinta de construcción y coloque dicha cinta sobre la placa de construcción flexible. Para obtener los mejores resultados, aplique la cinta de construcción en el centro de la placa de construcción flexible y alísela hacia fuera para retirar cualquier posible burbuja de aire, figura 6.

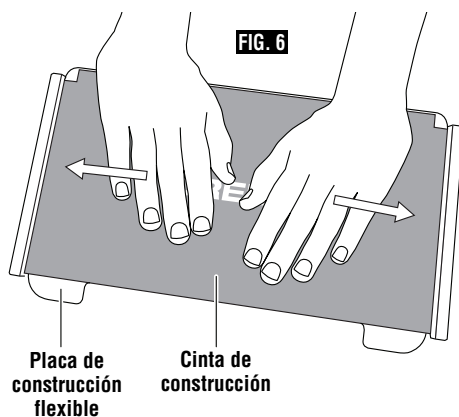

4. La placa de construcción flexible se puede instalar encima del soporte de la placa de construcción deslizándola hacia atrás en ángulo, de manera que las esquinas de la placa de construcción flexible se deslicen bajo las muescas ubicadas en la parte trasera del soporte de la placa de construcción. Libere la placa de construcción flexible para que se adhiera sobre el imán y cierre los pestillos ubicados en la parte delantera para fijarla en la posición correcta.

CONSEJO: Es mucho más fácil retirar e instalar la placa de construcción flexible si el soporte de la placa de construcción ya está instalada en la impresora. En general, una vez que el soporte de la placa de construcción esté instalado en la impresora, no será necesario retirarlo, solamente hay que retirar la placa de construcción flexible.

5. El soporte de la placa de construcción se puede retirar comprimiendo el clip ubicado en la parte delantera de la plataforma de construcción y levantado el soporte de la placa de construcción hasta separarlo de la base, figura 7.

6. Instale el soporte de la placa de construcción utilizando los clips de la plataforma de construcción.

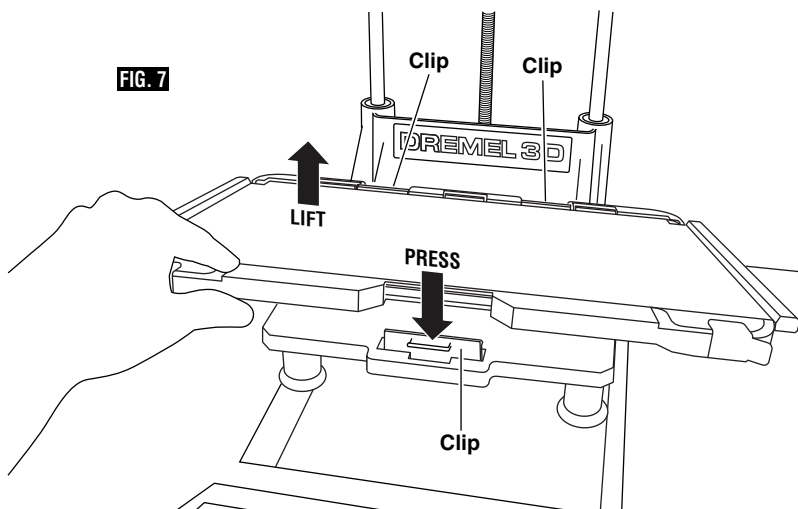

Configuración inicial

La primera vez que encienda la Dremel 3D40, se le solicitará que configure la impresora, la conecte a una red, actualice su firmware y cree una cuenta en línea. Completar este proceso le dará a usted acceso a funciones tales como impresión inalámbrica, compartición de la impresora entre sus amigos y su familia, notificaciones de actualizaciones del firmware y monitorización del estado de la impresora. Luego, se le guiará por cómo cargar su primer rollo de filamento y cómo nivelar correctamente la placa de construcción.

1. Seleccione su país y su idioma.
2. Para completar la configuración inicial, presione suavemente "Yes" (Sí) cuando le sea indicado en la pantalla de configuración inicial. Si declina esta configuración, siempre puede configurar la red y registrarse más tarde.



3. Si selecciona "Yes" (Sí), la 3D40 se conectará automáticamente a su Ethernet (si está enchufada al enrutador, salte al paso 5) o buscará las redes inalámbricas disponibles.

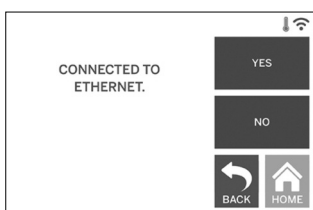

4. Escoja su red inalámbrica utilizando la pantalla táctil. Use las flechas para desplazarse por la lista de redes inalámbricas disponibles. Cuando el nombre de su red inalámbrica sea resaltado, presione suavemente "Accept" (Aceptar).

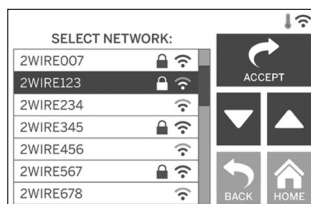

5. Ingrese la contraseña de su red inalámbrica y presione suavemente "Accept" (Aceptar).

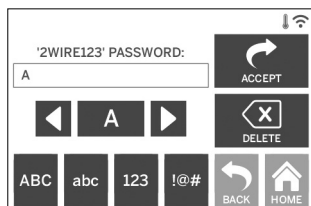

6. Presione suavemente "Yes" (Sí) para actualizar su firmware (si hay una alguna actualización de firmware disponible) con el fin de obtener las últimas funciones y mejoras.

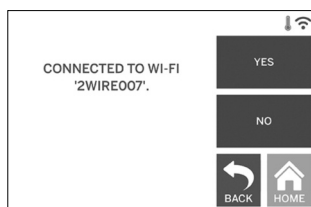

7. Presione suavemente "Done (Hecho)" para completar el proceso de configuración inicial en la impresora.





8. Visite digilab.dremel.com/getstarted y siga las indicaciones para completar la creación de su perfil del usuario y el registro de la 3D40.

Pantalla táctil

Utilizar la Dremel 3D40 es fácil sin una computadora, con el software integrado y la pantalla táctil a todo color.

Antes de construir su modelo, queremos que se familiarice con la estructura y las opciones de menú de la pantalla táctil.

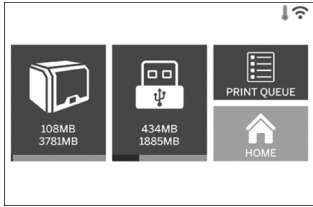
⚠ ADVERTENCIA Haga caso de todas las advertencias e instrucciones de seguridad suministradas cuando utilice la Dremel 3D40. Si no lo hace, el resultado podría ser un incendio, daños al equipo, daños materiales o lesiones corporales.

	<h3>BUILD (CONSTRUIR)</h3> <p>Presione suavemente para seleccionar un modelo 3D y comenzar el proceso de construcción (consulte la página 102 para obtener instrucciones detalladas de construcción).</p>
	<h3>MENÚ DE CONSTRUCCIÓN</h3> <p>Presione suavemente Printer (Impresora), USB Flash Drive (Unidad Flash USB) o Print Queue (Cola de impresión) para escoger el destino de su archivo deseado.</p>
	<h3>MENÚ DE MODELOS</h3> <p>Presione suavemente para seleccionar el modelo deseado o use las flechas para desplazarse por las páginas y encontrar su modelo.</p>

Pantalla táctil

	<p>DETALLES DEL ARCHIVO</p> <p>BUILD (CONSTRUIR): Presione suavemente para comenzar el proceso de construcción.</p> <p>DELETE (BORRAR): Presione suavemente para eliminar el archivo del modelo del almacenamiento en la impresora o la unidad flash USB.</p> <p>COPY TO PRINTER (COPIAR A IMPRESORA): Desde la unidad flash USB, presione suavemente para copiar el archivo del modelo al almacenamiento en la impresora.</p>
	<p>ESTADO DE LA CONSTRUCCIÓN</p> <p>STOP (PARAR): Presione suavemente para cancelar el proceso de construcción actual.</p> <p>PAUSE/PLAY (PAUSAR/REANUDAR): Presione suavemente para pausar o reanudar el proceso de construcción actual. La pausa le permitirá acceder al botón de filamento.</p> <p>CHANGE FILAMENT (CAMBIAR EL FILAMENTO): Presione suavemente para cambiar el filamento durante el proceso de construcción actual para añadir más filamento o cambiar colores.</p>
	<p>MENÚ DE COLA DE IMPRESIÓN</p> <p>BUILD (CONSTRUIR): Presione suavemente para ver los detalles de la próxima construcción.</p> <p>DELETE (BORRAR): Presione suavemente para eliminar la próxima construcción de la cola.</p>
	<p>DETALLES DEL MODELO EN LA COLA DE IMPRESIÓN</p> <p>BUILD (CONSTRUIR): Presione suavemente para comenzar el proceso de construcción.</p> <p>DELETE (BORRAR): Presione suavemente para eliminar el archivo del modelo de la cola.</p>

Pantalla táctil



FILAMENT (FILAMENTO)

Presione suavemente para comenzar a calentar e iniciar el proceso de carga/cambio de filamento (consulte la página 99 para obtener instrucciones sobre el proceso de carga/cambio de filamento).

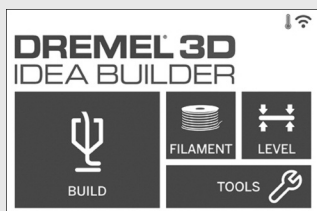
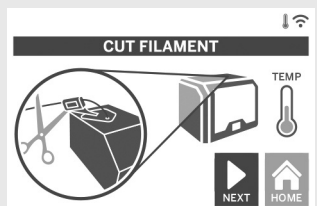

LEVEL (NIVELAR)

Presione suavemente para comenzar el proceso de nivelación de la plataforma de construcción (consulte la página 101 para obtener instrucciones sobre cómo nivelar la plataforma de construcción).

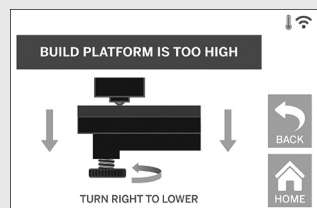

Pantalla táctil



TOOLS (HERRAMIENTAS)

Presione suavemente para acceder a las siguientes funciones y configuraciones individuales de la impresora.



SERVICE (SERVICIO)

Presione suavemente para ingresar al menú de servicio con el fin de ver información de contacto con servicio al cliente.



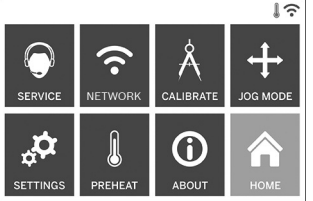

NETWORK (RED)

Presione suavemente para ingresar al menú Network (Red) para conectar o desconectar el WiFi y configurar el proxy.

CONNECT WIFI (CONECTAR A WIFI): Presione suavemente para conectar a WiFi.

DISCONNECT WIFI (DESCONECTAR EL WIFI): Presione suavemente para apagar el Wifi.

SET PROXY (CONFIGURAR PROXY): Presione suavemente para configurar el proxy manual.

AJUSTE LA IP ESTÁTICA: Presione suavemente para configurar la IP estática.

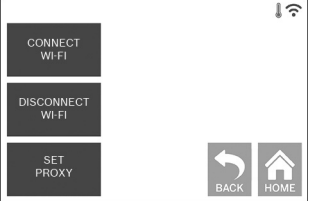

Pantalla táctil

CALIBRATE (CALIBRAR)

Presione suavemente para mover el extrusor y la plataforma de construcción hasta la posición de cero.

JOG MODE (MODO DE DESPLAZAMIENTO)

Presione suavemente para mostrar las opciones para mover el extrusor y la plataforma de construcción a lo largo de los ejes X, Y y Z.

Pantalla táctil

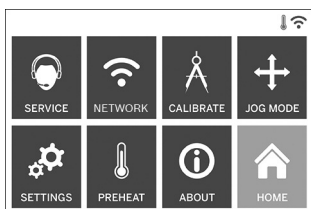

CONFIGURACIÓN

LANGUAGE (IDIOMA): Presione suavemente para escoger un idioma de menú alternativo.

DISPLAY (PANTALLA): Presione suavemente para personalizar las luces LED del gabinete o las teclas directas del menú principal.

Z-AXIS OFFSET (DESVIACIÓN DEL EJE Z): Se utiliza para calibrar la altura de la placa de construcción durante el ensamblaje.

SOUNDS (SONIDOS): Presione suavemente para encender/apagar los sonidos de la 3D40.

DEMO MODE (MODO DEMO): Presione suavemente para encender/apagar el modo demo de menudeo.

FACTORY RESET (REAJUSTE DE FÁBRICA): Presione suavemente para eliminar toda la información almacenada en la 3D40 y devolverla a los valores preestablecidos de fábrica.

GET NEW TOKEN (OBTENER UN TOKEN NUEVO): Presione suavemente para liberar el token actual y obtener un token nuevo cuando esté conectado a Wifi o Ethernet.

CHECK FOR UPDATES (BUSCAR ACTUALIZACIONES): Presione suavemente para comprobar si hay una nueva versión de firmware cuando esté conectado a Wifi o Ethernet.

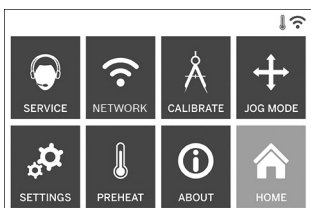
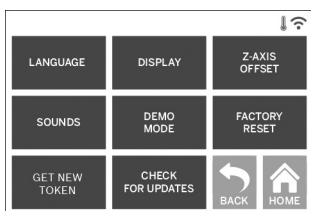

PREHEAT (PRECALENTAR)

Presione suavemente para comenzar automáticamente a precalentar el extrusor para construir o retirar el exceso de residuos.

PURGE (PURGAR): Una vez que el extrusor esté caliente, presione suavemente para extruir manualmente el filamento.

STOP/START (PARAR/INICIAR): Presione suavemente para detener o comenzar el precalentamiento.

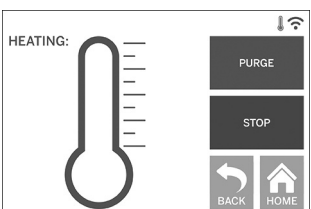

Pantalla táctil



ABOUT (ACERCA DE)

Presione suavemente para ver información de la 3D40, como por ejemplo versión de firmware, contador de uso, estado de la impresora, dirección MAC y token.

Íconos de la pantalla táctil

	Indica que hay un error, como por ejemplo filamento vacío o puerta abierta.
	Indica que la Ethernet está conectada.
	Indica la fuerza de la señal WiFi y si la unidad está conectada a WiFi el símbolo será azul.
	Indica que el extrusor está frío.
	Indica que el extrusor está templado.
	Indica que el extrusor está caliente.
	Indica que la impresora está conectada a los servicios de impresión Plataforma de Dremel nube y que puede recibir comandos remotos.

Software rebanador Dremel Digilab 3D

La Dremel 3D40 es compatible con el rebanador Dremel Digilab 3D que se puede instalar desde la unidad flash USB que vino con su impresora o se puede descargar de www.digilab.dremel.com/software. El rebanador Digilab le permite a usted importar, editar y construir archivos 3D. La información general sobre el software, así como descripciones detalladas y recursos de asistencia, están disponibles en digilab.dremel.com/getstarted.

Preparación para construir

⚠ ADVERTENCIA Haga caso de todas las advertencias e instrucciones de seguridad cuando utilice la Dremel 3D40. Si no lo hace, es posible que el resultado sea un incendio, daños al equipo, daños materiales o lesiones corporales.

⚠ ADVERTENCIA No toque la punta del extrusor durante el funcionamiento o hasta que se haya enfriado por lo menos hasta 60 °C (140 °F). El contacto con la punta del extrusor durante el funcionamiento o después de éste, antes de que la punta se haya enfriado, podría causar lesiones corporales.

⚠ ADVERTENCIA Utilice únicamente filamento DREMEL. Es posible que el uso de filamento no autorizado por Dremel cause daños al equipo y daños materiales.

⚠ PRECAUCION No jale el filamento hacia fuera. Si lo hace, el extrusor podrá resultar dañado.

CARGA/CAMBIO DEL FILAMENTO

1. Comience el proceso de carga/cambio del filamento presionando suavemente el botón "Filament" (Filamento) en la pantalla táctil. El extrusor se moverá hasta la esquina delantera derecha del área de impresión y la punta del extrusor comenzará a calentarse.



2. Después de que el extrusor deje de moverse, abra la tapa de la 3D40 para tener mejor acceso al extrusor.
3. Si el filamento existente está cargado, corte dicho filamento cerca de la entrada del extrusor y presione suavemente el botón "Next" (Siguiente) en la pantalla táctil.

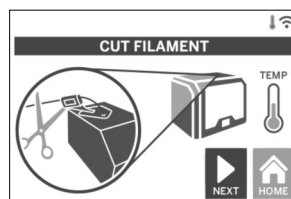

4. Retire la puerta de la bobina rotándola en sentido contrario al de las agujas del reloj y retire la bobina existente en caso de que esté presente, vea la figura 8.

FIG. 8

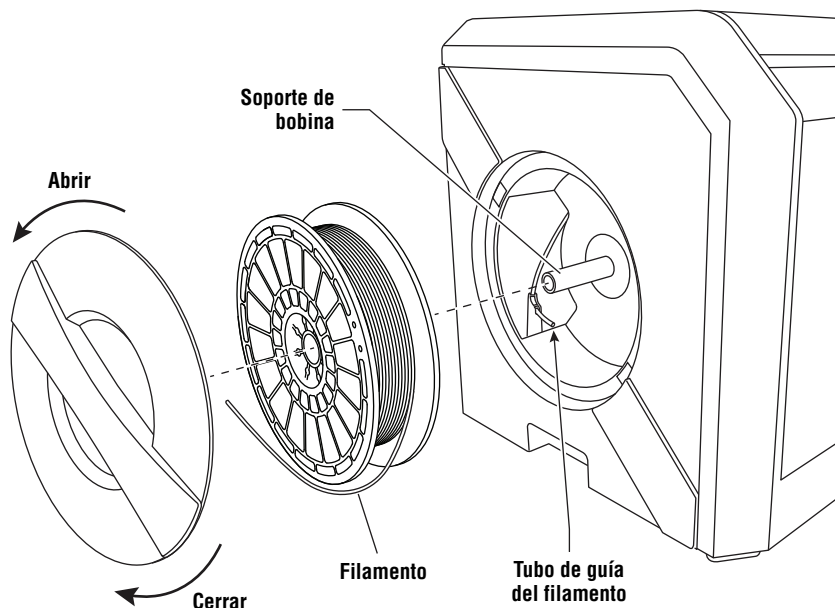

Preparación para construir

FIG. 9

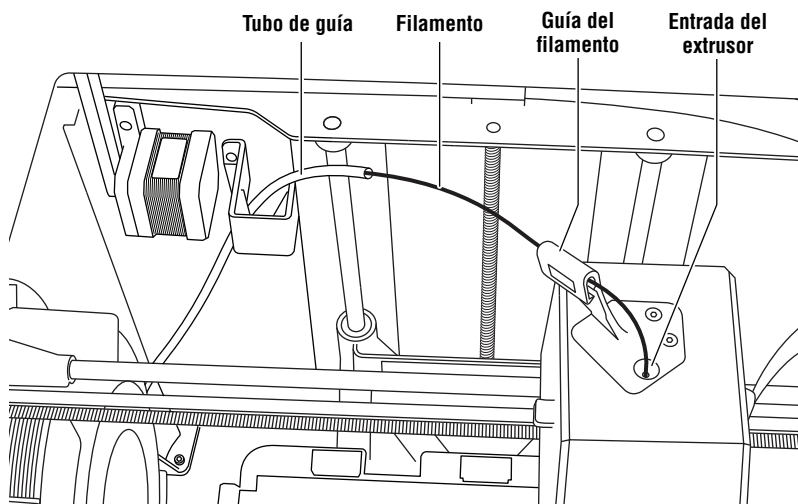

- Pase la punta del filamento nuevo a través del tubo de guía, coloque la bobina en el soporte de bobina y reinstale la puerta de la bobina alineando las lengüetas de fijación y rotando en el sentido de las agujas del reloj, vea la figura 9. Presione suavemente "Next" (Siguiente) en la pantalla táctil.
- Si se cambia el filamento existente, la 3D40 purgará automáticamente el filamento existente.
- Cuando aparezca la pantalla Feed Filament (Avanzar el filamento), presione suavemente "Next" (Siguiente) en la pantalla táctil y pase el filamento que viene del tubo de guía hacia el interior de la entrada del extrusor hasta que el extrusor haga avanzar el filamento por sí mismo, vea la figura 9.

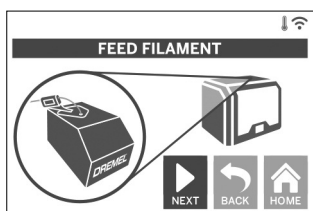

- El filamento será jalado al interior del extrusor y comenzará a salir por la punta del extrusor caliente.

NOTA: Su Dremel 3D40 se sometió a pruebas construyendo objetos antes de salir de la fábrica. Puede que estos objetos de prueba se hayan hecho con un color de filamento diferente al que usted esté usando. Por lo tanto, es posible que

quede una pequeña cantidad de filamento en el extrusor.

NOTA: Asegúrese de que los engranajes que se encuentran dentro del extrusor hayan agarrado adecuadamente el filamento antes de acabar de cambiar el filamento. Cuando esto suceda, notará un jalón y verá que el filamento comienza a avanzar por sí mismo hacia el interior del extrusor.

- Cuando aparezca filamento nuevo por la punta del extrusor, presione suavemente "Done" (Hecho) en la pantalla táctil para completar el proceso de carga del filamento, regrese al menú principal y calibre el extrusor. Retire cuidadosamente el exceso de filamento sin tocar la punta del extrusor caliente. Si es necesario, retire cuidadosamente los residuos de la punta del extrusor con unos alicates de punta fina.

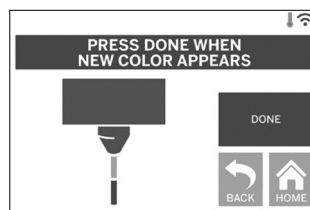

PRECAUCION Tenga cuidado adicional para no dañar la punta del extrusor cuando retire residuos. La Dremel 3D40 no funcionará correctamente si la punta del extrusor está dañada y será necesario reemplazarla.

- Cierre la tapa y la puerta de la 3D40.

Preparación para construir

NIVELACIÓN DE LA PLACA DE CONSTRUCCIÓN

⚠ ADVERTENCIA No toque la punta del extrusor durante el funcionamiento o hasta que se haya enfriado por lo menos hasta 60 °C (140 °F). El contacto con la punta del extrusor durante el funcionamiento o después de éste, antes de que la punta se haya enfriado, podría causar lesiones corporales.

Es importante que nivele la placa de construcción cada vez que reemplace la cinta de construcción o reinstale la placa de construcción, para asegurarse de que dicha placa esté separada uniformemente del cabezal del extrusor. Asegúrese de eliminar todas las burbujas de aire que haya entre la placa de construcción y la cinta de construcción. Si no se nivela la placa de construcción o no se eliminan las burbujas de aire, el resultado podría ser que los objetos no se construyan correctamente.

1. Asegúrese de haber colocado la cinta de construcción sobre en la placa de construcción y que no haya objetos presentes. Es posible que la aplicación de cinta de construcción después de nivelar afecte a la consistencia de su objeto.
2. Presione suavemente “Level” (Nivelar) en la pantalla táctil de la 3D40.



3. El extrusor y la plataforma de construcción se moverán hasta la posición adecuada para nivelar la plataforma de construcción. La 3D40 comprobará primero el nivel en la parte central trasera de la placa de construcción. Los dos pomos ubicados debajo de la placa de construcción se utilizan para subir y bajar la plataforma de construcción a la izquierda y a la derecha. El extrusor contiene un sensor que detecta si el lecho está nivelado; no se necesitan herramientas adicionales.
4. La pantalla táctil indicará si su placa de construcción está demasiado alta o demasiado baja. Si la placa de construcción está demasiado alta, ajuste el pomo apropiado rotándolo hacia la derecha hasta que oiga un “pitido” y la pantalla táctil indique que está lista para verificar si el lecho está nivelado.

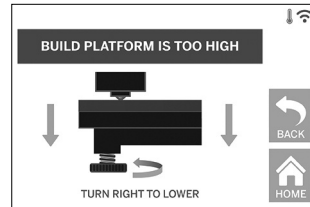

5. Si la placa de construcción está demasiado baja, ajuste el pomo rotándolo hacia la izquierda hasta que oiga un “pitido” y la pantalla táctil indique que está lista para verificar si el lecho está nivelado.

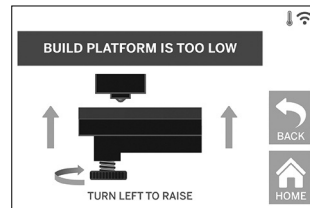

6. Presione suavemente “Verify” (Verificar) para comprobar la nivelación del lecho. Si se necesita algún ajuste adicional, la pantalla táctil indicará el sentido. Si la nivelación es correcta, el extrusor se moverá hasta el siguiente punto y el proceso de nivelación se podrá repetir.

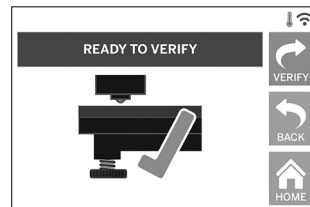

7. Repita los pasos 4 a 6 para la segunda posición. Cuando el lecho esté completamente nivelado, el extrusor se moverá automáticamente hasta la posición de calibración y completará el proceso de nivelación.

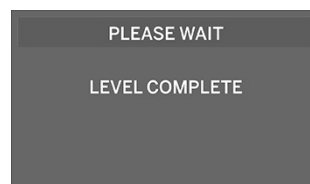

Preparación para construir

CÓMO CONECTAR EL CABLE USB

1. Asegúrese de que el interruptor de alimentación esté en la posición de apagado.
2. Enchufe la Dremel 3D40 en la computadora con el cable USB, figura 10.
3. Abra el software.
4. Encienda la Dremel 3D40 utilizando el interruptor de alimentación para sincronizar su computadora a la Dremel 3D40.

FIG. 10

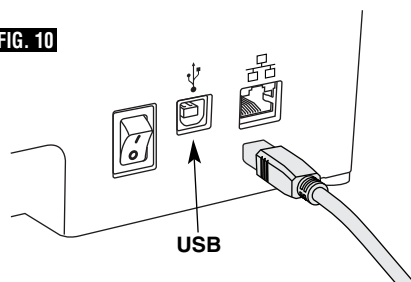

CONEXIÓN A ETHERNET

1. Asegúrese de que el interruptor de alimentación de la 3D40 esté en la posición de apagado.
2. Enchufe el cable ethernet en su 3D40, figura 11.
3. Encienda la Dremel 3D40 utilizando el interruptor de alimentación. La conexión a Ethernet se deberá detectar automáticamente. Presione suavemente "Accept" (Aceptar) para confirmar la conexión.

FIG. 11

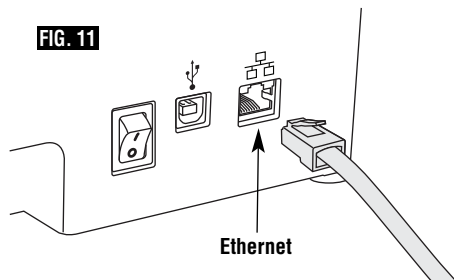

Construcción

ADVERTENCIA Haga caso de todas las advertencias e instrucciones de seguridad suministradas cuando utilice la Dremel 3D40. Si no lo hace, el resultado podría ser un incendio, daños al equipo, daños materiales o lesiones corporales.

ADVERTENCIA No introduzca las manos en la Dremel 3D40 mientras esté funcionando. El contacto con las piezas móviles de la Dremel 3D40 durante su funcionamiento podría causar una mala calidad de la construcción, daños al equipo o lesiones corporales.

NOTA: Su Dremel 3D40 habrá construido objetos de prueba antes de salir de la fábrica. Es posible que estos objetos se hayan hecho con un color de filamento diferente al que usted esté usando. Por lo

tanto, es posible que quede una pequeña cantidad de filamento en el extrusor. Puede que el comienzo de su primer objeto tenga algo de este color de filamento hasta que haga la transición al color de su filamento.

Usted tiene varias opciones cuando construya en su 3D40:

- 1) Almacenamiento en la impresora
- 2) Unidad Flash USB
- 3) Cola de impresión en línea
- 4) Computadora

Construcción

ANTES DE CONSTRUIR

1. Asegúrese de que haya cargada una cantidad adecuada de filamento (consulte la página 99).

CONSEJO: Usted puede determinar si tiene suficiente filamento para completar su objeto antes de construirlo, comparando la longitud de filamento necesaria, tal y como se muestra en el rebanador Dremel Digilab 3D, con la longitud de filamento que haya en la bobina, indicada por el calibre de longitud.

Si a la 3D40 se le acaba el filamento durante una construcción, pausará hasta que se añada más filamento.

2. Asegúrese de que se haya aplicado cinta de construcción y que la plataforma de construcción esté nivelada y despejada de objetos.

CONSTRUCCIÓN A PARTIR DE ALMACENAMIENTO EN LA IMPRESORA

1. En el menú principal, presione suavemente "Build" (Construir).



2. En el menú de construcción, presione suavemente el icono de impresora.

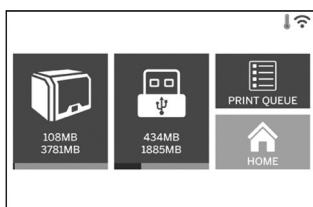

3. Presione suavemente el archivo del modelo que le gustaría construir (use las flechas para desplazarse por las páginas).

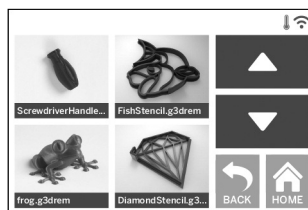

4. En la página de detalles del modelo, presione suavemente "Build" (Construir) para comenzar el proceso de construcción.



5. Su 3D40 alineará primero el extrusor y la plataforma de construcción a sus posiciones de cero y luego el sensor de nivelación tocará ligeramente la plataforma de construcción para completar la alineación. La punta del extrusor comenzará a calentarse, lo cual podrá tomar unos cuantos minutos. Una vez que se alcance la temperatura adecuada, su modelo comenzará a construirse.
6. Una vez que su objeto esté acabado, la 3D40 alineará automáticamente el extrusor y la plataforma de construcción a sus posiciones de calibración y enfriará la punta del extrusor.
7. Espere hasta que la pantalla táctil indique que el extrusor está "frío" para extraer su objeto. Consulte la sección sobre extracción de un objeto de la plataforma de construcción, que se encuentra más adelante, para obtener instrucciones de extracción de objetos.

Construcción

CONSTRUCCIÓN DESDE LA UNIDAD FLASH USB

1. En el menú principal, presione suavemente "Build" (Construir).



2. Presione suavemente el ícono USB para acceder al contenido de la unidad flash USB.

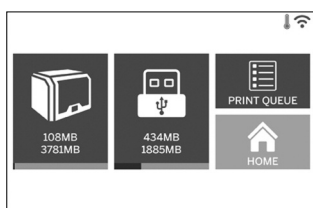

3. Siga los pasos 3 a 7 de "Construcción a partir de almacenamiento en la impresora" para completar la construcción desde la unidad flash USB.

CONSTRUCCIÓN DESDE LA COLA DE IMPRESIÓN

Si su 3D40 está registrada y añadida a su perfil de Dremel3D, usted puede enviar sus Construcciones desde su navegador web en www.digilab.dremel.com.

1. Si su 3D40 está mostrando la notificación Print Queue (Cola de impresión), presione suavemente "Build" (Construir) en la ventana de notificación para acceder a la Cola de impresión. Si escoge "Decline" (Declinar), puede acceder más tarde a su Cola de impresión presionando suavemente "Build" (Construir) y luego "Print Queue (Cola de impresión)".

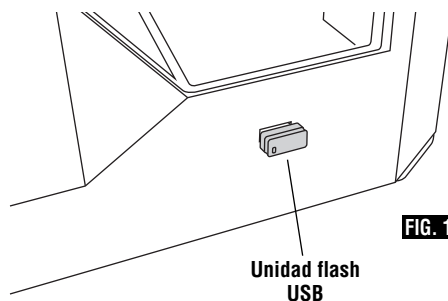
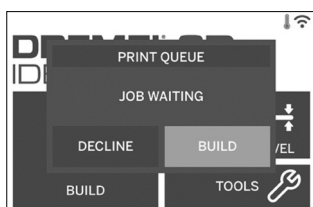
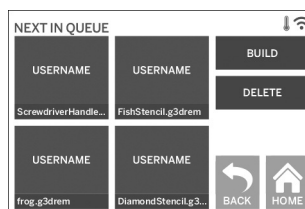
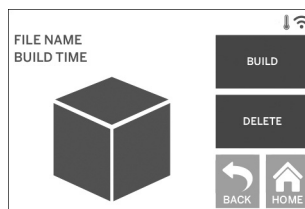

FIG. 12

2. En el menú de cola de impresión puede escoger construir ("Build") el siguiente modelo en la cola o borrarlo ("Delete") y avanzar al siguiente modelo.



3. En Detalles del modelo, presione suavemente "Build" (Construir) para comenzar el proceso de construcción o "Delete" (Borrar) para eliminar el archivo.



CANCELACIÓN DE SU CONSTRUCCIÓN EN LA 3D40

Para cancelar su objeto durante el precalentamiento o la construcción, presione suavemente "Stop" (Parar) en la pantalla táctil. Si usted confirma "Yes" (Sí), el extrusor y la plataforma de construcción se moverán hasta sus posiciones de calibración.

Remoción de su objeto

REMOCIÓN DE SU OBJETO DE LA PLACA DE CONSTRUCCIÓN

⚠ ADVERTENCIA No toque la punta del extrusor durante el funcionamiento o hasta que se haya enfriado por lo menos hasta 60 °C (140 °F). El contacto con la punta del extrusor durante el funcionamiento o después de éste, antes de que la punta se haya enfriado, podría causar lesiones corporales.

⚠ ADVERTENCIA Use equipo de protección personal. El uso de equipo de protección, como por ejemplo guantes termorresistentes y anteojos de seguridad, reducirá el riesgo de lesiones corporales.

⚠ ADVERTENCIA No curve la placa de construcción con el objeto orientado hacia usted y hacia otras personas. Es posible que los objetos que salgan volando de la placa de construcción causen lesiones corporales.

⚠ ADVERTENCIA Este atento a la posición de su cuerpo cuando utilice herramientas de mano para retirar objetos de la placa de construcción. Un resbalón repentino de la herramienta y una posición inapropiada del cuerpo durante la retirada de un objeto de la placa de construcción podrían causar lesiones corporales.

⚠ ADVERTENCIA No deje caer el soporte de la placa de construcción. Es posible que la placa de vidrio templado se rompa y cause lesiones corporales.

⚠ ADVERTENCIA No fuerza ni doble el soporte de la placa de construcción mientras esté retirando objetos. Es posible que la placa de vidrio templado se separe del soporte de plástico y cause lesiones corporales.

⚠ PRECAUCION Evite rasguñar la placa de construcción cuando retire objetos. Las rasguñaduras en la placa de construcción causarán una creación incorrecta de objetos.

1. Espere a que el extrusor se enfríe antes de retirar su objeto.
2. Con el objeto aún sujeto, retire la placa de construcción flexible del área de construcción. Consulte la página 89 para obtener instrucciones detalladas.
3. Curve la placa de construcción con el objeto orientado alejándose de usted y de otras personas.

FIG. 13

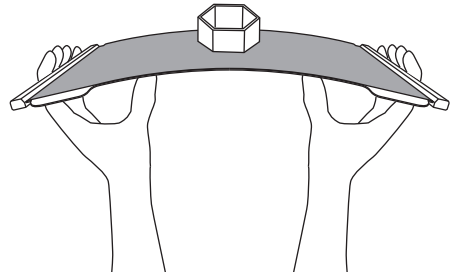
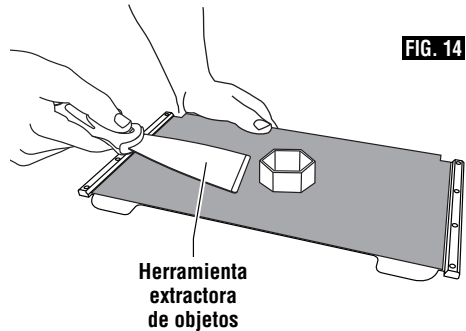

FIG. 14



Empuje sobre su parte trasera con los pulgares utilizando los otros dedos para garrar los mangos, figura 13. La pieza se soltará y caerá o será fácil jalarla hasta separarla con la mano.

4. En el caso de piezas delgadas o pequeñas, es posible que curvar la placa de construcción no sea suficiente para liberar la pieza. En estos casos, utilice suavemente la herramienta extractora de objetos para retirar el objeto de la placa de construcción, figura 14.

REMOCIÓN DE LOS SOPORTES (SI SE REQUIEREN)

Utilice unos alicates de punta fina para retirar los soportes que estén dentro de su objeto o sean difíciles de alcanzar.

Plataforma de Dremel basada en la nube

La plataforma de Dremel basada en la nube le permite conectar su 3D40 desde cualquier dispositivo móvil. En la plataforma, puede ver modelos y proyectos de la biblioteca Dremel, enviar, pausar y cancelar construcciones, monitorear el estado de la construcción, recibir actualizaciones de notificaciones de inserción tipo “push” y mucho más. Cree un perfil del usuario en www.digilab.dremel.com y siga los pasos de configuración que se indican a continuación para comenzar. Nota: Actualmente esta función solo está disponible en los Estados Unidos.



1. Después de lanzar la plataforma de Dremel basada en la nube en el navegador de su dispositivo móvil, usted tendrá que iniciar sesión con nuestra información de usuario de Dremel existente o iniciar sesión en redes sociales, o tendrá que registrarse para crear una cuenta nueva.
3. Cuando entre a la plataforma basada en la nube, haga clic en Impresoras en la barra de herramientas superior para registrar su 3D40. Registre su 3D40 ingresando el número de token donde dice “Registration code” (Código de registro) y haciendo clic en “OK” (Aceptar).

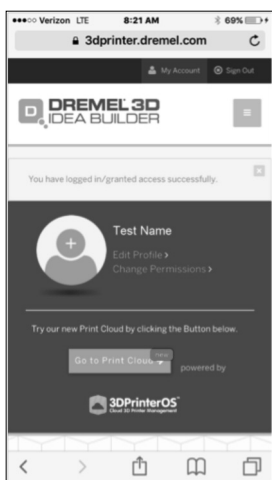

2. Haga clic en el botón “Go To Print Cloud” (Ir a la nube de impresión) para lanzar la nueva plataforma basada en la nube.
4. Su dispositivo móvil está conectado ahora a su 3D40.

Meilleures pratiques

1. SIEMPRE UTILICE CINTA DE CONSTRUCCIÓN.
2. Asegúrese de que su placa de construcción esté nivelada antes de cada objeto.
3. Asegúrese de que el carrete esté instalado correctamente y que pueda girar libremente.
4. Cuando utilice su Dremel 3D40 por primera vez o después de cambiar el filamento, permita que Dremel 3D40 extruya hasta que el material coincida con el color del filamento instalado.
5. Es importante ver cómo tu Dremel 3D40 comienza a construir objetos. Su objeto es más probable que experimente dificultades al principio. Afortunadamente, este es también el momento más conveniente para cancelar el objeto, limpiar la placa de construcción y volver a iniciar el objeto. Permanezca cerca del Dremel 3D40 durante el proceso de construcción.
6. Es importante guardar su empaque Dremel 3D40 ya que facilitará el reenvasado y el transporte de su Dremel 3D40.
7. Asegúrese de almacenar los carretes de filamento en un ambiente que no sea húmedo o demasiado caliente. Se recomienda que no retire el carrete de filamento de su embalaje hermético hasta su uso.
8. Use la herramienta de eliminación de objetos con cuidado para evitar dañar la placa de construcción o el objeto.
9. Siempre que sea posible, es mejor ubicar su objeto en el centro de la placa de construcción. Usar la mejor orientación para tu objeto es crítico. Asegúrese de que su objeto esté ubicado en la placa de construcción y de que está usando la mejor orientación para construir.
10. Para salientes pronunciados (ángulo de menos de 45 grados), se recomienda construir con soporte.
11. Siempre retire la placa de construcción antes de quitar el objeto.
12. Se recomienda el lijado a baja velocidad para evitar la nueva fusión del objeto.
13. El software Dremel Digilab 3D Slicer mostrará la longitud del filamento requerido para cada objeto. Compare esto con la longitud indicada en el medidor de longitud del carrete.

Mantenimiento

DESATASCAMIENTO DEL EXTRUSOR

Utilice la herramienta desatascadora para limpiar el extrusor y desprender el filamento acumulado, fig. 15.

1. Espere a que el extrusor se caliente e inserte la herramienta desatascadora en la entrada (parte superior) del extrusor.
2. Los residuos atorados serán empujados hacia abajo y se extruirán por la punta del extrusor.

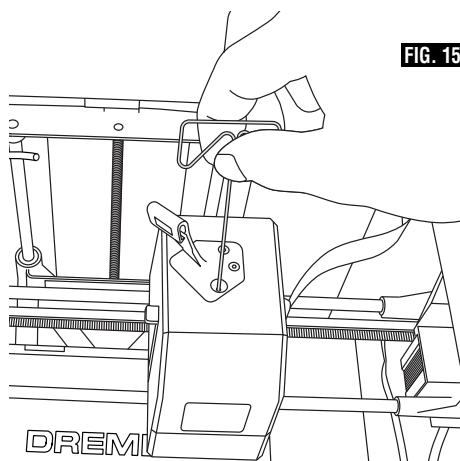

FIG. 15

Mantenimiento

ACTUALIZACIÓN DEL FIRMWARE A TRAVÉS DE LA RED

Si su 3D40 está registrada y añadida a su perfil de Dremel3D, usted puede actualizar su firmware directamente desde la pantalla táctil. Para actualizar el firmware:

1. Presione suavemente "Tools" (Herramientas), "Settings" (Configuración) y "Check for Updates" (Buscar actualizaciones).

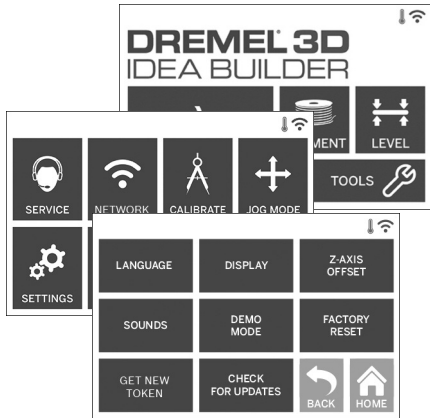

2. Su 3D40 comprobará si tiene instalado el firmware más reciente y le preguntará si le gustaría actualizarlo en el caso de que se necesite alguno.
3. Escoja aceptar para descargar e instalar el firmware más reciente.

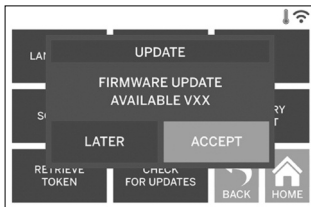

4. Cuando la 3D40 se ponga en marcha y regrese a la pantalla de inicio se habrá completado la actualización del firmware.

ACTUALIZACIÓN DEL FIRMWARE MANUALMENTE

Si su 3D40 no está conectada a una red, puede actualizar el firmware directamente desde una unidad Flash USB.

1. En su navegador web, vaya a www.digilab.dremel.com y descargue el archivo de firmware 3D40 más reciente.

2. Añada el archivo de firmware 3D40 a una unidad flash USB vacía y formateada a FAT32.
3. Apague su 3D40 utilizando el interruptor de ENCENDIDO y APAGADO.
4. Inserte la unidad flash USB en el puerto USB-A.
5. Encienda la 3D40 y ésta debería detectar e instalar automáticamente el firmware nuevo.
6. APAGUE la 3D40, retire la unidad flash USB y ENCIENDA de nuevo la 3D40 para completar la actualización.

LIMPIEZA DEL EXTERIOR

Limpie el exterior de la 3D40 con un paño libre de pelusa. Elimine todos los residuos visibles de las superficies exteriores.

Para evitar dañar la Dremel 3D40, no use agua, agentes químicos ni otros limpiadores en la 3D40.

LIMPIEZA DE LA PUNTA DEL EXTRUSOR

PRECAUCION Tenga cuidado adicional para no dañar la punta del extrusor cuando elimine residuos. La Dremel 3D40 no funcionará correctamente si la punta del extrusor está dañada y será necesario reemplazarla.

ADVERTENCIA No toque la punta del extrusor durante el funcionamiento de la Dremel 3D40 o hasta que se haya enfriado hasta 60 °C (140 °F). El contacto con la punta del extrusor durante el funcionamiento o después de éste, antes de que la punta se haya enfriado, podría causar lesiones corporales.

Utilizando unos alicates pequeños de punta fina, jale todos los residuos de plástico que queden alejándolos de la punta del extrusor.

Si los residuos son difíciles de eliminar, puede que sea necesario calentar el extrusor.

LIMPIEZA DE LA PANTALLA TÁCTIL

Limpie la pantalla táctil con el paño suave y libre de pelusa. No rocíe limpiadores sobre la pantalla táctil.

Localización y reparación de averías

Problème	Cause	Action corrective
La tête de l'extrudeuse a tendance à construire de façon décentrée.	L'équipement Dremel 3D40 ne repère plus l'emplacement exact de la tête de l'extrudeuse, et il ne parvient pas à construire correctement.	Le retour de la tête de l'extrudeuse à sa position initiale ré-étalonnera l'équipement Dremel 3D40. Annulez votre objet, dégagez la placa de construction, remettez la tête de l'extrudeuse dans la position initiale et recommencez la construction de l'objet.
Le filament ne s'extrude pas ou n'adhère pas correctement au ruban de construction.	Ceci peut être causé par le fait que la placa de construction n'a pas été mise de niveau avec la tête de l'extrudeuse.	Le nivellement de la placa de construction alignera la tête de l'extrudeuse et assurera la construction d'un objet de meilleure qualité. Annulez votre objet, dégagez la placa de construction, réglez le niveau de la placa de construction et recommencez la construction de l'objet.
L'équipement Dremel 3D s'est bloqué avant le début de la construction de l'objet.	L'équipement Dremel 3D40 peut avoir reçu des instructions contradictoires.	Mettez l'équipement hors tension, attendez 30 secondes et remettez le sous tension.
Le matériau de support ne se détache pas pendant le nettoyage et la qualité finale de l'objet est affectée négativement.	L'orientation de la pièce n'est pas optimisée.	Reoriente la posición del archivo 3D en el rebanador Dremel Digilab 3D para minimizar el material de soporte o coloque el material de soporte sobre una superficie que no sea crucial.
Filaments excessivement enchevêtrés à la fin de la construction.	Une couche de votre objet n'a pas adhéré correctement, le modèle a été enregistré de telle sorte que seulement une partie minime de la surface soit en contact avec la placa de construction ou l'objet a été construit en flottant au-dessus de la placa de construction, sans support sélectionné.	Utilice la función de previsualización del rebanador Dremel Digilab 3D para ver la altura y la posición de la primera capa. Construya con soportes cuando sea necesario.

Localización y reparación de averías

Problème	Cause	Action corrective
La pièce n'est construite qu'à moitié.	Il n'y avait plus assez de filament. Il y a eu une obstruction du filament pendant la construction.	Remettez un nouveau filament et recommencez la construction. Voir la rubrique « Aucun filament ne sort ».
Aucun filament ne sort.	Extrudeuse obstruée.	Contactez le service d'assistance à la clientèle.
L'extrudeuse ne revient pas dans sa position initiale.		Contactez le service d'assistance à la clientèle.
Couches de plastique filandreux ou s'effilochant sur les parties en saillie à angle très prononcé.	Les parties en saillie de l'objet sont trop éloignées ou leur angle est trop prononcé (angle <45 degrés)	Construire avec des supports
La 3D40 no encuentra mi red Wi-Fi.	La impresora está demasiado lejos del enrutador inalámbrico.	Reposicione la 3D40 para que esté más cerca de su enrutador. Conéctela a la red con Ethernet.
La 3D40 no se conecta a mi red.	La impresora está demasiado lejos del enrutador inalámbrico.	Reposicione la 3D40 para que esté más cerca de su enrutador.
	Contraseña de red incorrecta.	Reingrese su contraseña o verifíquela con el dueño de su red.
La 3D40 no recupera un token.	Contraseña de red incorrecta.	Reingrese su contraseña o verifíquela con el dueño de su red.
	La red tiene un firewall.	Ingrese la información proxy de la red.
La Nube de Impresión no se conecta a la 3D40 o muestra "impresora fuera de línea".	La 3D40 no está conectada a la red.	Compruebe la configuración de red de la 3D40 y reintente la conexión.
Token no válido.	Verifique el token de la 3D40 actual utilizando "Tools/About" (Herramientas/Acerca de) y reinténtelo.	Utilice "Get new token" (Obtener un token nuevo) para generar un token nuevo y reintente la conexión. Tenga presente que esto eliminará a todos los usuarios que estén compartiendo su impresora.
La construcción no comenzó cuando se envió a través de la red.	Se acabó el filamento.	Cargue filamento adicional y reanude la construcción.
	Las puertas están abiertas.	Las puertas deben estar cerradas para comenzar las construcciones a través de su red, comience a construir desde la cola de impresión.
	El modelo ya se estaba construyendo.	La placa de construcción debe estar despejada para comenzar a construir a través de su red, despeje la placa de construcción y comience a construir desde la cola de impresión.

Firmware y software de código abierto

Actualizaciones del firmware

Dremel recomienda que se actualice el firmware siempre que Dremel proporcione una actualización.

Dremel proporcionará actualizaciones del firmware para mejorar el rendimiento y agregar funciones adicionales para la 3D40 a lo largo de la vida del producto. Hay dos maneras de actualizar la 3D40: (1) Descargar la actualización de www.digilab.dremel.com e instalarla utilizando una unidad de memoria USB. (2) Conectar la 3D40 a Internet y actualizarla desde la pantalla táctil de la 3D40.

Software de código abierto utilizado en este producto Dremel

Este producto contiene componentes de software que tienen licencia concedida por el tenedor de los derechos bajo cualquier versión de la Licencia Pública General (LPG) de GNU, la Licencia Pública General Reducida (LPGR) de GNU o cualquier otra licencia de software de código abierto que requiera que el código fuente esté disponible. Usted puede recibir una copia completa legible por máquina del código fuente correspondiente enviando una solicitud por escrito a:

Dremel
Attn: Open Source Software Officer
P.O Box 081126
Racine, WI USA 53408-1126

Su solicitud deberá incluir: (i) el nombre del producto Dremel, (ii) el número de serie (si es aplicable), (iii) la versión del software (si es aplicable), (iv) su nombre, (v) el nombre de su empresa (si es aplicable) y (vi) su dirección postal remitente y su dirección de correo electrónico (en caso de que disponga de ella).

Es posible que le cobremos un cargo nominal para cubrir el costo de los medios físicos y la distribución.

Usted podrá enviar su solicitud (i) dentro del plazo de tres (3) años a partir de la fecha en que reciba el producto que incluya el software objeto de su solicitud o (ii) en el caso de código con licencia bajo la versión 3 de la LPG siempre y cuando Dremel ofrezca piezas de repuesto o asistencia al cliente para ese producto.

Garantía en relación con el uso adicional del software de código abierto:

DREMEL no ofrece ninguna garantía para los programas de software de código abierto contenidos en este dispositivo, si dichos programas se utilizan de cualquier manera que no sea la ejecución de los programas prevista por DREMEL. Las licencias que se indican a continuación definen la garantía, en caso de que la hubiera, por parte de los autores o licenciantes del software de código abierto. DREMEL deniega específicamente cualquier garantía por defectos causados por la alteración de cualquier programa de software de código abierto o la configuración del producto. Usted no tiene reclamos de garantía contra DREMEL en el caso de que el software de código abierto infrinja los derechos de propiedad intelectual de un tercero. Sólo se prestará asistencia técnica, en caso de que la haya, para software no modificado.

Garantía limitada de Dremel®

Si se utiliza para propósitos no comerciales o educativos, su Dremel 3D40 está garantizada contra defectos de materiales o de fabricación durante un periodo de un año a partir de la fecha de compra. Si la Dremel 3D40 se utiliza para propósitos comerciales, esta garantía se aplicará durante 60 días a partir de la fecha de compra. En caso de que el producto no cumpla con lo estipulado en esta garantía por escrito, sírvase tomar las siguientes medidas:

1. NO devuelva su producto al lugar de compra.
2. Sírvase contactar a servicio al cliente.
3. Embale cuidadosamente el producto solo, en su embalaje original, sin ningún otro artículo, y envíelo, con el transporte prepagado, junto con:
 - a. Una copia de su comprobante de compra fechado (sírvase guardar una copia para usted).
 - b. Una explicación por escrito detallando la naturaleza del problema.
 - c. Su nombre, dirección y número de teléfono a:

ESTADOS UNIDOS	CANADÁ	
Dremel Service Center 4915 21st Street Racine, WI 53406 1 (800) 437-3635	Giles Tool Agency 47 Granger Ave Scarborough, Ontario Canada M1K 3K9 Phone:1-416-287-3000	West Coast Tool 4008 Myrtle Street Burnaby, B.C. V5C 4G2 1-604-873-5394
FUERA DE LOS TERRITORIOS CONTINENTALES DE LOS EE.UU. Vea al distribuidor local o escriba a Dremel, 4915 21st Street Racine, WI 53406		

Recomendamos asegurar el paquete contra pérdida o daños durante el tránsito por los cuales no podemos ser responsables.

Esta garantía se aplica solamente al comprador registrado original. LOS DAÑOS AL PRODUCTO QUE RESULTEN DE MANIPULACIÓN INDEBIDA, ACCIDENTE, ABUSO, NEGLIGENCIA, REPARACIONES O ALTERACIONES NO AUTORIZADAS, USO DEL PRODUCTO EN VIOLACIÓN DE LAS "ADVERTENCIAS GENERALES DE SEGURIDAD, ADITAMENTOS NO APROBADOS, EL USO DE FILAMENTO QUE NO SEA FILAMENTO APROBADO POR DREMEL U OTRAS CAUSAS NO RELACIONADAS CON PROBLEMAS CON EL MATERIAL O LA FABRICACIÓN NO ESTÁN CUBIERTOS POR ESTA GARANTÍA.

Ningún empleado, agente, distribuidor u otra persona está autorizado a dar garantías en nombre de Dremel. Si la inspección de Dremel demuestra que el problema fue causado por problemas con el material o la fabricación dentro de las limitaciones de la garantía, Dremel reparará o reemplazará el producto libre de cargo y lo devolverá mediante envío prepagado. Las reparaciones que sean necesarias por el uso o abuso normal, o las reparaciones del producto fuera del período de garantía, si se pueden realizar, se cobrarán a precios regulares de fábrica.

DESCARGO DE RESPONSABILIDAD DE LAS GARANTÍAS IMPLÍCITAS: DREMEL NO DA ABSOLUTAMENTE NINGUNA OTRA GARANTÍA DE NINGÚN OTRO TIPO, NI EXPRESA NI IMPLÍCITA, Y TODAS LAS GARANTÍAS IMPLÍCITAS DE COMERCIABILIDAD E IDONEIDAD PARA UN PROPÓSITO ESPECÍFICO QUEDAN POR LA PRESENTE RECHAZADAS POR DREMEL Y EXCLUIDAS DE ESTA GARANTÍA LIMITADA.

Esta garantía le confiere a usted derechos legales específicos y es posible que usted tenga también otros derechos que varían de un estado a otro. La obligación del garante es exclusivamente reparar o reemplazar el producto. El garante no es responsable por daños incidentales o emergentes debidos a cualquiera de dichos presuntos defectos. Algunos estados no permiten la exclusión ni la limitación de los daños incidentales o emergentes, por lo que es posible que las limitaciones que anteceden no tengan aplicación en el caso de usted.

Para obtener precios y el cumplimiento de la garantía en los Estados Unidos continentales, contacte a un centro de servicio Dremel.

Importado a los E.U.A. para Dremel® por:
Robert Bosch Tool Corporation
1800 West Central Road
Mount Prospect, Illinois 60056



2610039151 10/18



2 6 1 0 0 3 9 1 5 1

